



Fabricado por:
Backyard Discovery
3305 Airport Drive, Pittsburg, KS
66762 800-856-4445

Basepoint Business Centre: Rivermead Drive, Westlea, Swindon SN5 7EX Phone: 0800-118-2476
J.P. Coenstraat 7, The Bridge, The Hague, 2595 WP, Netherlands. Teléfono: 08005678990

KIOSKO NORWOOD 10x10

MODELO N.º 2206069

 **ADVERTENCIA**
Cáncer y daño reproductivo
www.P65Warnings.ca.gov

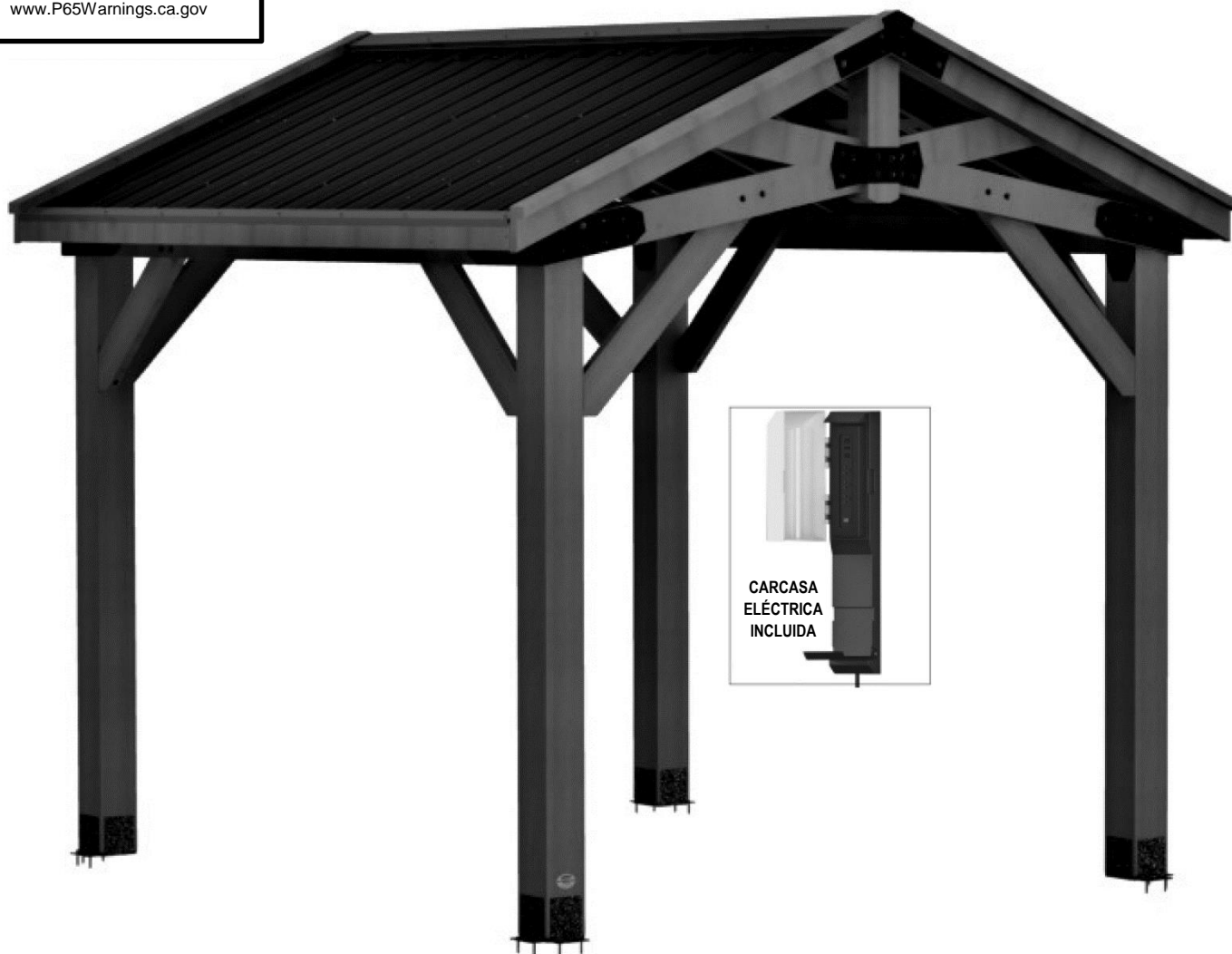

Visite www.backyarddiscovery.com

Para obtener el manual de montaje más actualizado, registrar el producto o pedir piezas de repuesto.

Para obtener instrucciones en español, visite
www.backyarddiscovery.com.



PASO A PASO FACIL
INSTRUCCIONES INTERACTIVAS EN 3D
DESCARGUE LA APLICACIÓN GRATUITA



**¡SERVICIOS DE
INSTALACIÓN
DISPONIBLES!***

Consulte el interior para
obtener más detalles

DIMENSIONES BÁSICAS DE INSTALACIÓN Y NOTAS DE MONTAJE

Es de vital importancia que comience con la colocación y nivelación de los cimientos, la losa de hormigón o la plataforma para fijar su estructura.

- Preste mucha atención a los elementos necesarios para cada paso. Asegúrese de utilizar las piezas correctas para cada paso. De lo contrario, el montaje será ineficiente.
- Recuerde verificar los servicios subterráneos y los cables eléctricos aéreos.

Se proporcionan soportes de postes con su estructura, lo que le permite instalar permanentemente su estructura en una superficie de madera u hormigón nueva o preexistente. Consulte las Instrucciones de anclaje para obtener más detalles y recomendaciones.

- Se incluyen las piezas necesarias para unir los soportes de poste a la estructura.
- Se incluyen las piezas necesarias para montar la estructura permanentemente en una superficie de hormigón.
- Las piezas necesarias para montar la estructura permanentemente en una plataforma de madera NO están incluidas y deberán comprarse por separado. Debe asegurarse de que haya un amplio soporte estructural debajo de la plataforma antes de realizar la fijación permanente.

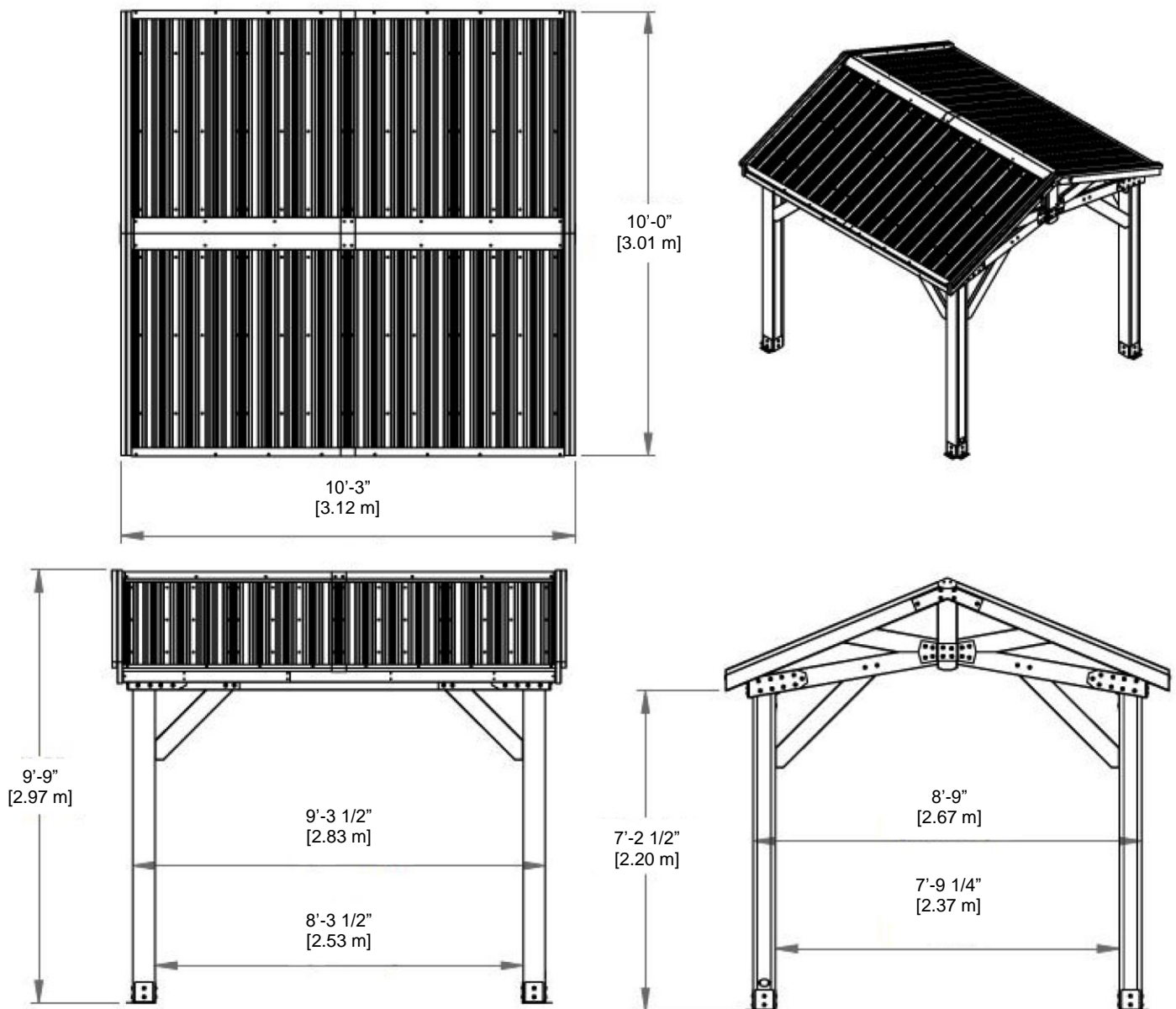

MANUAL DEL PROPIETARIO - DISEÑO DE ANCLAJE

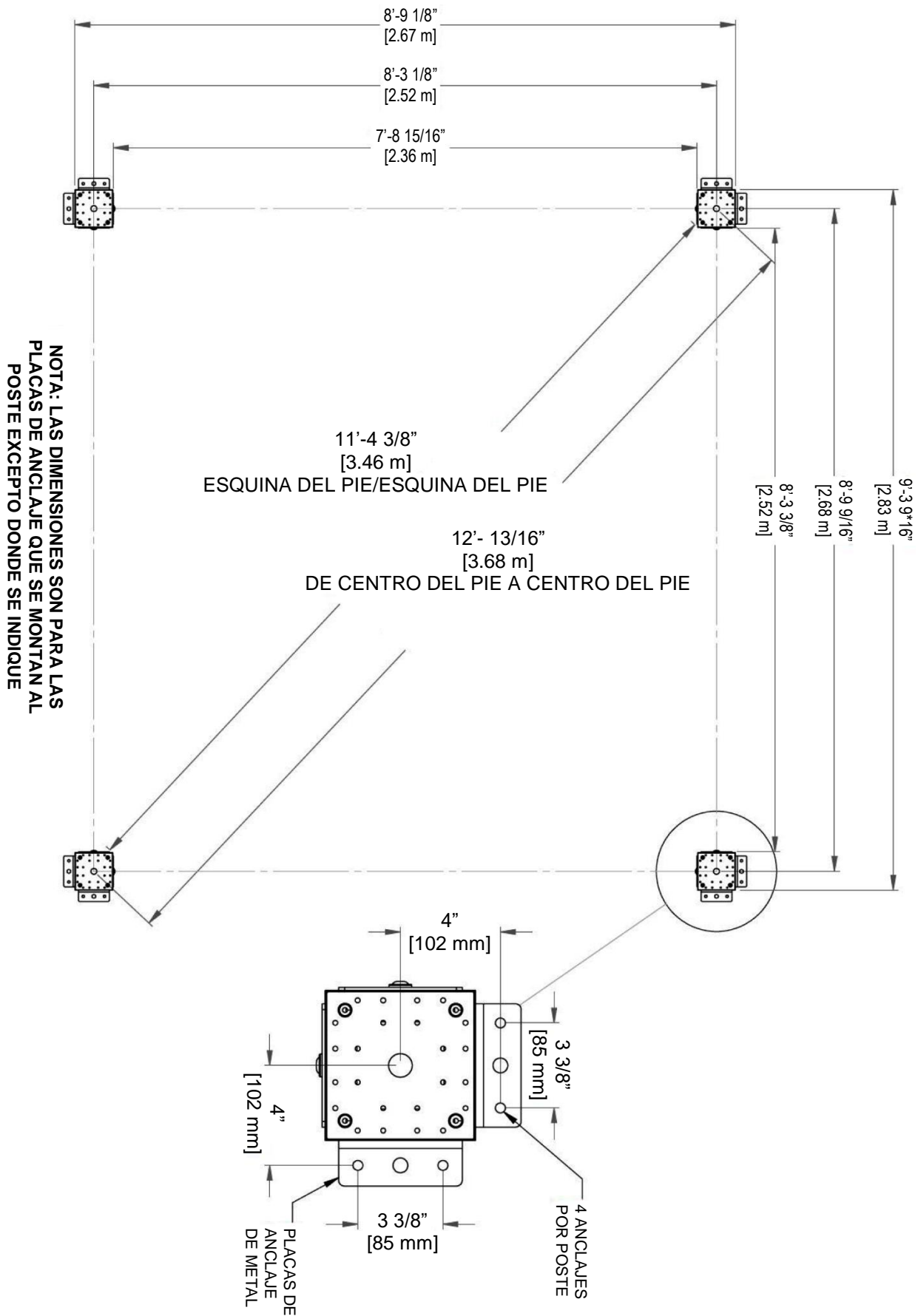

MANUAL DEL PROPIETARIO - IDENTIFICACIÓN DE PIEZAS

Componentes de Madera (no están a escala)



D01 EXTREMO DE LA GUÍA SUPERIOR - W4L17200
(x4) 1 7/16"x5 1/4"x30 5/16" (36x134x770)



D02 GUÍA SUPERIOR - W4L17201
(x2) 1 7/16"x5 1/4"x64 5/16" (36x134x1634)



D03 TABLA DEL GABLETE - W4L17202
(x4) 1 3/8"x5 1/4"x21 3/4" (36x134x553)



D04 MÉNSULA - W4L16853
(x4) 1 3/8"x5 1/4"x35 7/8" (36x134x910)



D05 TABLA DEL GABLETE - W4L16854
(x2) 1 3/8"x1 1/2"x5 1/4" (36x38x134)



D06 MÉNSULA - W4L16855
(x3) 1 3/8" x 5 1/4" x 45 5/8" (36 x 134 x 1160)



F01 ARMAZÓN - W4L17203
(x4) 1 7/16"x2 3/8"x62 1/16" (36x60x1576)



E01 CABIO - W4L17204
(x4) 1 7/16"x3 3/8"x64 5/16" (36x86x1634)



E02 CABIO - W4L17213
(x4) 1 7/16"x3 3/8"x64 5/16" (36x86x1634)



H01 CORREA - W4L17205
(x6) 15/16"x3 3/8"x46 1/4" (24x86x1175)



H02 CORREA - W4L17206
(x6) 15/16"x3 3/8"x45 3/16" (24x86x1885)



H03 IMPOSTA - W4L17207
(x2) 15/16"x3 3/8"x45 1/4" (24x86x1150)



H04 IMPOSTA - W4L17208
(x2) 15/16"x3 3/8"x73 1/4" (24x86x1860)



H05 CUMBRERA - W4L17209
(x2) 15/16"x3 3/8"x41" (24x86x1042)

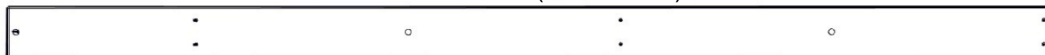

H06 CUMBRERA - W4L172010
(x2) 15/16"x3 3/8"x69" (24x86x1752)



J01 RIGIDIZADOR DE CUMBRERA - W4L17211
(x2) 15/16"x2 3/8"x47 5/8" (24x60x1210)



J02 RIGIDIZADOR DE CUMBRERA - W4L17212
(x2) 15/16"x2 3/8"x69 5/16" (24x60x1760)

MANUAL DEL PROPIETARIO - IDENTIFICACIÓN DE PIEZAS

Componentes de Madera (no están a escala)



P01 POSTE - W2A03501
(x2) 6"X6"X89 1/2" (152x152x2274)



P02 POSTE - W2A03502
(x2) 6"X6"X89 1/2" (152x152x2274)



GP1 PANEL DEL GABLETE - W2A03515
(x2) 2 13/16"x5 1/4"x67 3/16" (72x134x1706)



GP2 PANEL DEL GABLETE - W2A03516
(x2) 2 13/16"x5 1/4"x67 3/16" (72x134x1706)

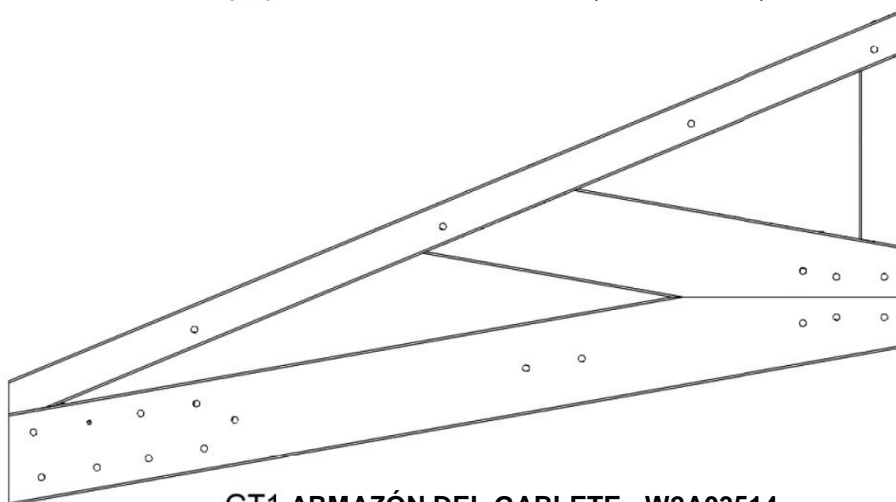

GT1 ARMAZÓN DEL GABLETE - W2A03514
(x4) 1 7/16"x29 1/16"x52 9/16" (36x738x1335)



CA01 MÉNSULA - W2A03504
(x1) 5 1/4"X1 3/8"X45 5/8" (134x36x1160)

MANUAL DEL PROPIETARIO - IDENTIFICACIÓN DE PIEZAS

Piezas metálicas (no están a escala)

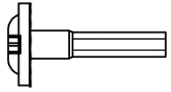

H100407 PERNO BL NG
(x20) 5/16x1 1/2

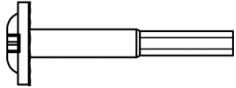

H100205 PERNO BL NG
(x36) 5/16x2 1/4

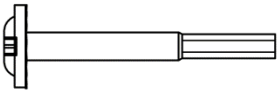

H100195 PERNO BL NG
(x29) 5/16x2 3/4

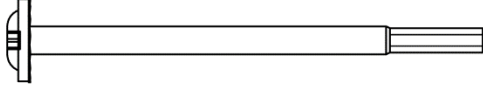

H100881 PERNO BL NG
(x8) 5/16x5

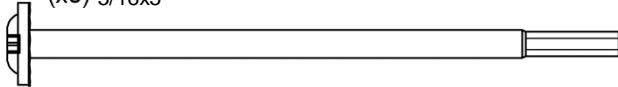

H100354 PERNO BL NG
(x4) 5/16x6 1/2

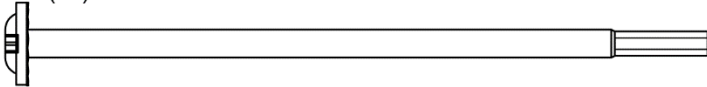

H101046 PERNO BL NG
(x12) 5/16x7 1/2

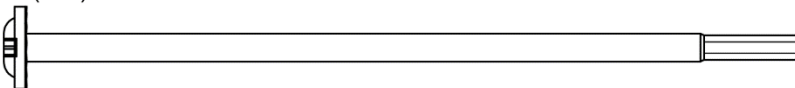

H100850 PERNO BL NG
(x16) 5/16x8 1/2

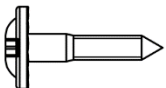

H100471 TIRAFONDO BL NG
(x44) 5/16x 1 1/2

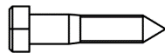

H100659 TIRAFONDO NG
(x4) 5/16x 1 1/2

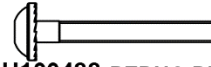

H100488 PERNO BL NG
(x4) 1/4x2

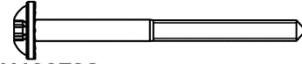

H100792 TIRAFONDO BL NG
(x8) 1/4x3

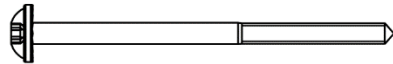

H100564 TIRAFONDO BL NG
(x12) 1/4x4



H100379 TUERCA ENT NG
(x56) 5/16



H100479 CONTRATUERCA NG
(x69) 5/16



H100653 CONTRATUERCA NG
(x4) 1/4

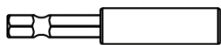

H101100 DESTORNILLADOR DE PUNTA MAGNÉTICA
(x1)

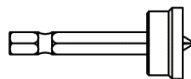

H100764 TORNILLO AUTORREGULADOR
(x1)

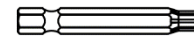

H100147 BROCA TORX
(x1)



H101106 ADAPTADOR DE LLAVE DE CUBO
(x1)

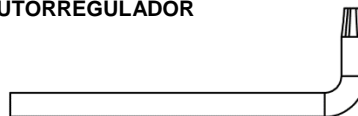

H100114 LLAVE TORX
(x1) T-30

MANUAL DEL PROPIETARIO - IDENTIFICACIÓN DE PIEZAS

Piezas metálicas (no están a escala)



H100200 TORNILLO PFH NG
(x22) 8x1 1/2



H100391 TORNILLO PFH NG
(x84) 8x2



H100483 TORNILLO PFH NG
(x4) 8x2 1/4



H100201 TORNILLO PFH NG
(x20) 8x2 1/2



H100392 TORNILLO PFH NG
(x16) 8x3/4



H100536 TORNILLO PFH NG
(x8) 8x1 1/4

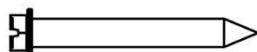

H100120 TORNILLO DE ANCLAJE DE HORMIGÓN
(x16) 1/4x2

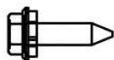

H100833 TORNILLO PARA MADERA
(x112) 10 x 3/4

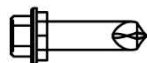

H100759 TORNILLO AUTOPERFORANTE
(x16) 1/4x1



H100405 ARANDELA DE FIJACIÓN EXT. NG
(x20) 6x15



H100198 ARANDELA DE FIJACIÓN EXT. NG
(x27) 8x19



H100630 ARANDELA PLANA NG
(x20) 8x19

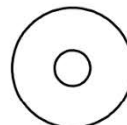

H100478 ARANDELA PLANA NG
(x73) 8x27 NG

MANUAL DEL PROPIETARIO - IDENTIFICACIÓN DE PIEZAS

Componentes accesorios (no están a escala)



A4M00977 PLACA DE ANCLAJE DE POSTE CON BRIDA (x8)

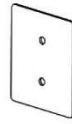

A4M00978 PLACA DE POSTE (x8)

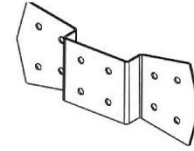

A4M01129 SOPORTE DEL GABLETE (x4)

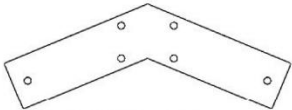

A4M01130 SOPORTE DEL GABLETE (x2)

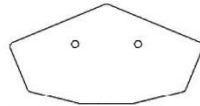

A4M01147 SOPORTE DE UNIÓN DE SUPERIOR (x2)

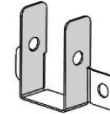

A4M01148 SOPORTE DEL ARMAZÓN (x2)



A4M01228 PINZA PARA CABIO (x4)

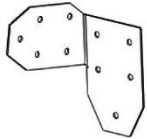

A4M01232 SOPORTE ANGULAR IZQUIERDO (x2)

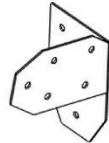

A4M01233 SOPORTE ANGULAR DERECHO (x2)

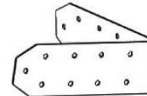

A4M01554 SOPORTE EXTERIOR DERECHO (x2)

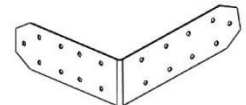

A4M01555 SOPORTE EXTERIOR IZQUIERDO (x2)

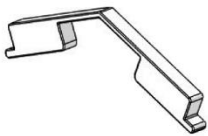

A6P00398 PROTECTOR DE CUMBRERA (x2)

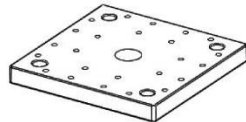

A6P00308 PIE DE POSTE 6 x 6 (x4)

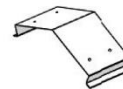

A4M01127 EMPALME DE LA TAPA DE LA CUMBRERA (x1)



A4M00983 EMPALME DE PERFIL DE CONTORNO DEL TECHO (x2)

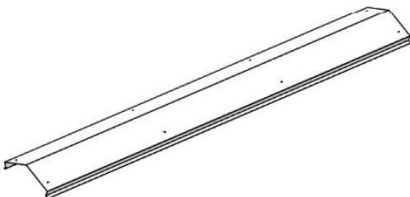

A4M01116 CUMBRERA 29 GA (x2)

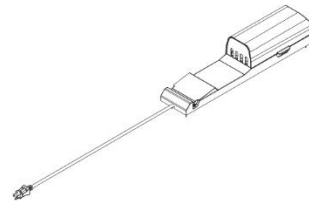

9205413 GABINETE ELÉCTRICO (x1)

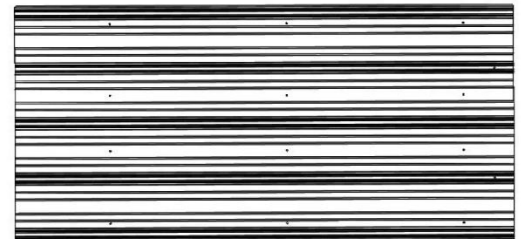

A4M01792 PLANCHAS DE ACERO 29GA (x8)



A100241 ETIQUETA DE IDENTIFICACIÓN DE BACKYARD (x1)



A4M00982 PERFIL DE CONTORNO DEL TECHO (x4)

ANTES DEL MONTAJE - PASO 2 - CLASIFICACIÓN DE PIEZAS

Para facilitar el montaje, es fundamental que se tome el tiempo de clasificar y organizar las piezas de madera y las piezas metálicas.

PIEZAS DE MADERA:

- Organice las piezas de madera por el número alfanumérico de tres dígitos impreso en cada tabla (ej. P01).
- Si hay varias tablas con el mismo número impreso, separe esas piezas juntas.
- Los números impresos están en la superficie plana o en el extremo de las tablas.
- Deje suficiente espacio: las piezas de madera pueden ocupar mucho espacio.

NOTA: LAS CAJAS NO ESTÁN ORGANIZADAS SEGÚN EL NÚMERO DE TABLA.



PIEZAS METÁLICAS:

- Le recomendamos que separe las piezas metálicas en una mesa separada.
- Las bolsas de piezas metálicas llevan impreso un código de pieza alfanumérico de siete caracteres.
- Puede organizar las piezas metálicas por número de pieza o agruparlas por tipo de pieza (pernos, tuercas, etc.).
- Durante el montaje, solo necesita consultar los últimos cuatro caracteres del número.

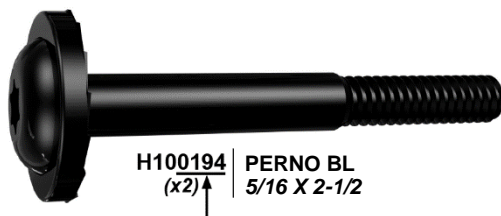

ANTES DEL MONTAJE - PASO 2 - HERRAMIENTAS REQUERIDAS



Taladro inalámbrico
o eléctrico



Accesorios de perforación:
Cabezal Phillips



Brocas de 1/8",
3/16", 3/8" y 7/16"



Destornillador Phillips

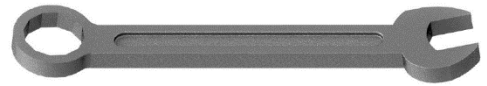

Llaves de extremos
abiertos de 1/2" &
7/16"



Trinquete con adaptadores de 3/8" y 7/16",
llave de tubo STD de 1/2" y 7/16" y llave de
tubo de cuello largo de 1/2" y 7/16"



Martillo de orejas

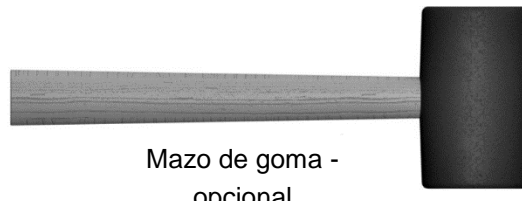

Mazo de goma -
opcional

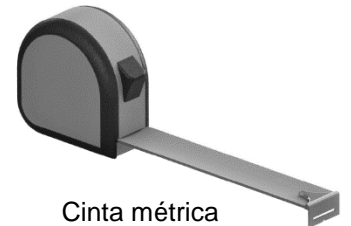

Cinta métrica

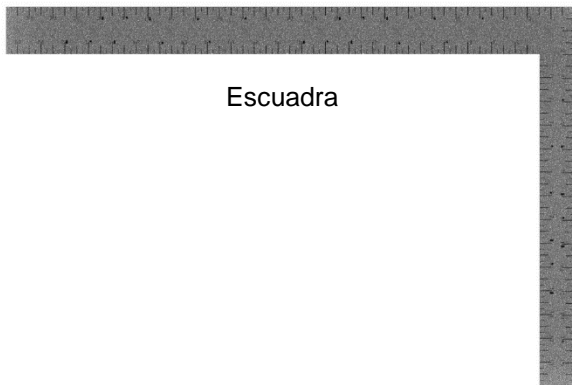

Escuadra

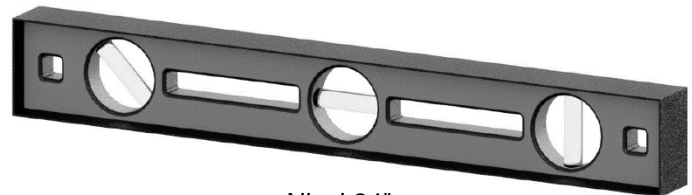

Nivel 24"

ANTES DEL MONTAJE - PASO 3 - ELIJA EL MÉTODO DE MONTAJE

Hay varios tipos de instrucciones de montaje disponibles.

1. Manual de montaje impreso incluido con el juego.
2. APLICACIÓN BILT: instrucciones interactivas en 3D
3. Combinación del manual impreso y la aplicación BILT NOTA: Los números del paso pueden diferir entre los dos métodos).



BILT®

Escanee para obtener instrucciones sencillas en 3D

Descargue la aplicación BILT antes de comenzar.

Download on the App Store

GET IT ON Google Play

The advertisement features the BILT logo, a QR code, and two buttons for downloading the app from the App Store and Google Play. Below this is a screenshot of the app's interface, which displays a 3D model of a wooden structure with a horizontal beam and a triangular support. The interface includes a close button (X), a menu icon (three dots), a home icon (circle with a dot), and a play/pause button (II) at the bottom.

PASO 1 - MONTAJE DEL POSTE

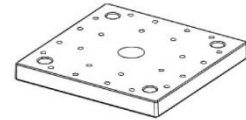

A6P00308 PIE DE POSTE 6 X 6
(x2)



P01 POSTE - W2A03501
(x1) 6"X6"X89 1/2" (152x152x2274)



P02 POSTE - W2A03502
(x1) 6"X6"X89 1/2" (152x152x2274)

CANTIDAD	NÚMERO DE PIEZA	DESCRIPCIÓN
8	H100200	TORNILLO PFH 8x1 1/2 NG

PARA FACILIDAD DE MONTAJE, RECOMENDAMOS USO DE CABALLOS DE SIERRA PARA LOS PASOS 1 AL 7.

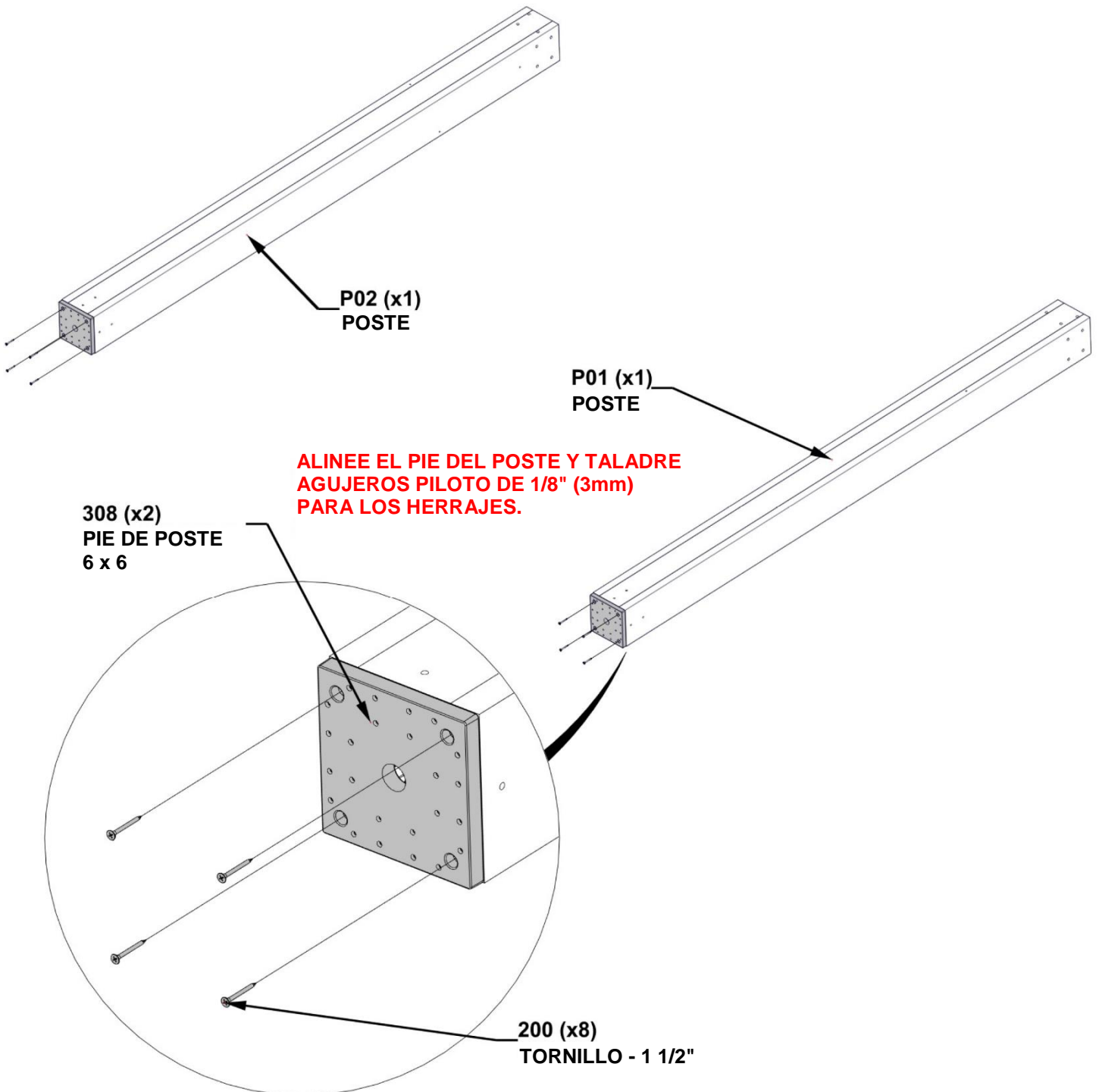

PASO 2 - MONTAJE DEL GABLETE



D03 TABLA DEL GABLETE - W4L17202
(x1) 1 3/8"X5 1/4"X21 3/4" (36x134x553)

CANTIDAD	NÚMERO DE PIEZA	DESCRIPCIÓN
2	H100483	TORNILLO PFH 8x2 1/4 NG



D05 TABLA DEL GABLETE - W4L16854
(x1) 1 3/8"X1 1/2"X5 1/4" (36x38x134)

ALINEE D05 CON D03 Y ASEGÚRESE DE QUE LAS CARAS INFERIORES ESTÉN NIVELADAS. PERFORE ORIFICIOS GUÍA DE 1/8" (3mm) EN D03 UTILIZANDO D05 COMO PLANTILLA.

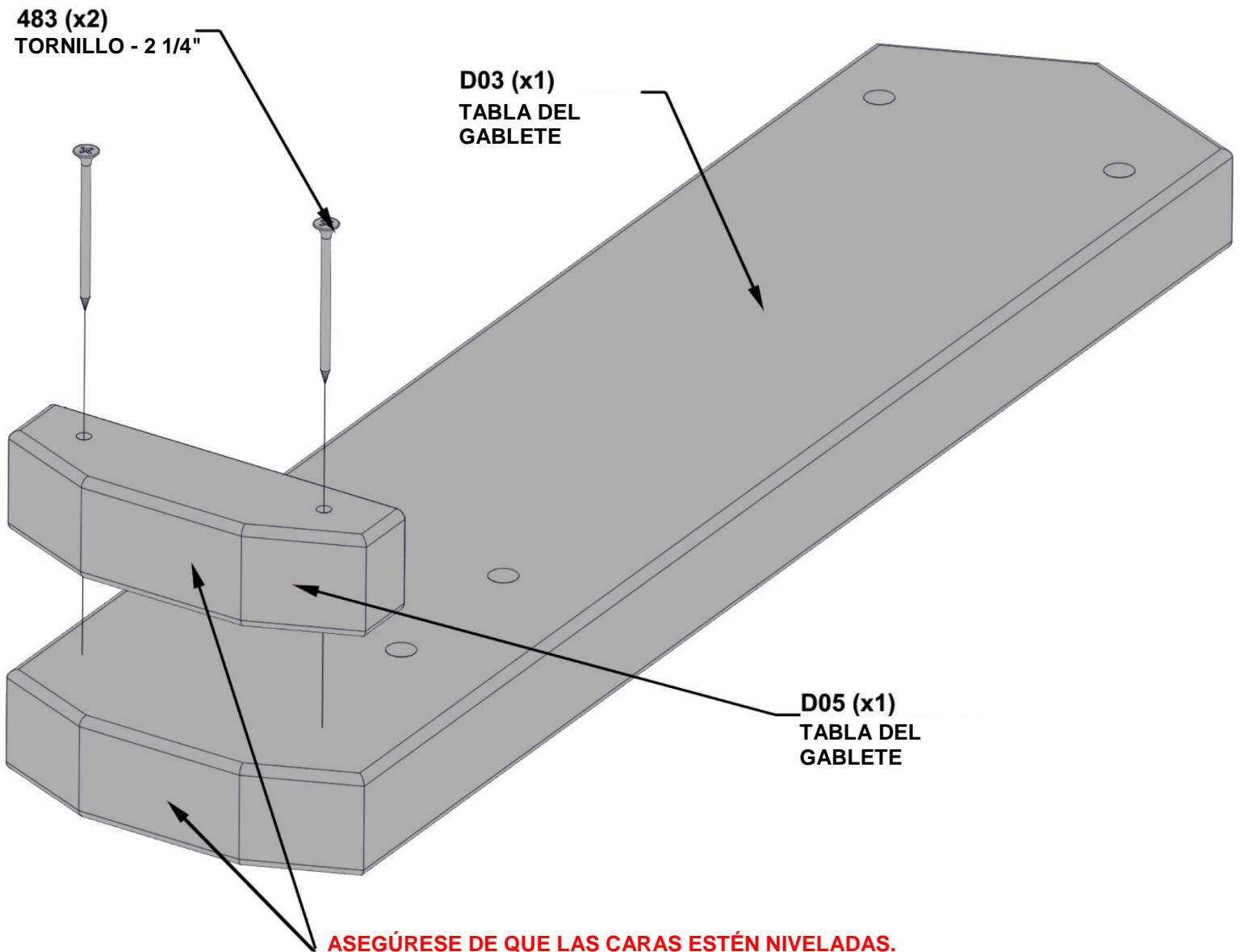

PASO 3 - MONTAJE DEL GABLETE

CANTIDAD	NÚMERO DE PIEZA	DESCRIPCIÓN
4	H100881	PERNO BL 5/16X5 NG
4	H100478	ARANDELA PLANA 8x27 NG
4	H100479	CONTRATUERCA 5/16 NG

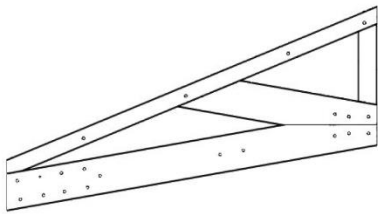

GT1 TABLERO DE GABLETE – W2A03514
(x2) 1 7/16"x29 1/16"x52 9/16" (36X738X1335)



D03 TABLA DEL GABLETE - W4L17202
(x1) 1 3/8"X5 1/4"X21 3/4" (36X134X553)

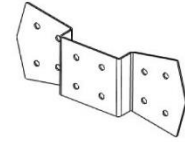

A4M01129 SOPORTE DEL GABLETE
(x2)

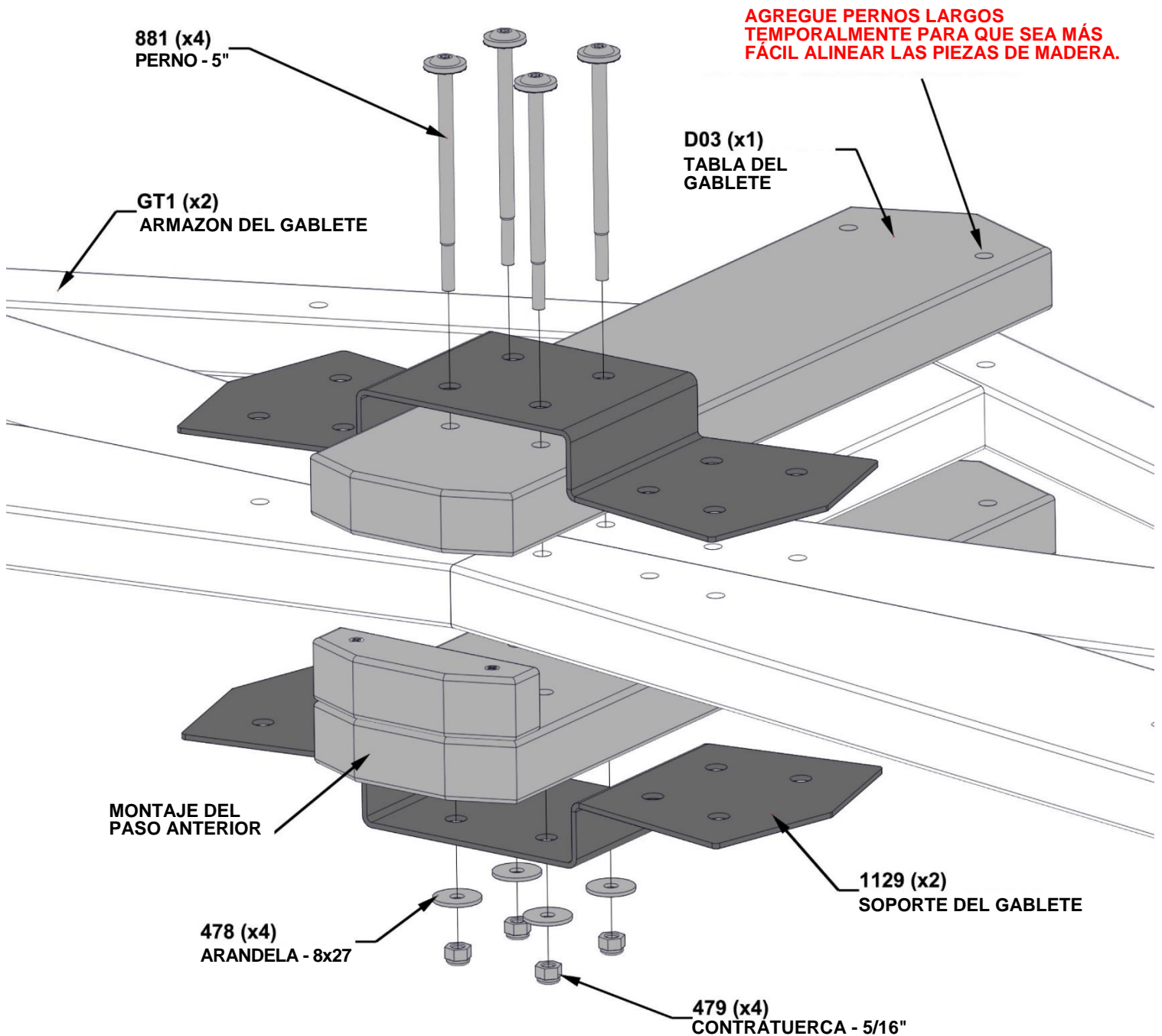

PASO 4 - MONTAJE DEL GABLETE

CANTIDAD	NÚMERO DE PIEZA	DESCRIPCIÓN
8	H100205	PERNO BL 5/16x2-1/4 NG
8	H100479	CONTRATUERCA 5/16 NG
8	H100478	ARANDELA PLANA 8x27 NG

SI ES NECESARIO, UTILICE EL SOPORTE DE METAL COMO GUÍA Y PERFORE CON UNA BROCA DE 7/16" - (10 mm).

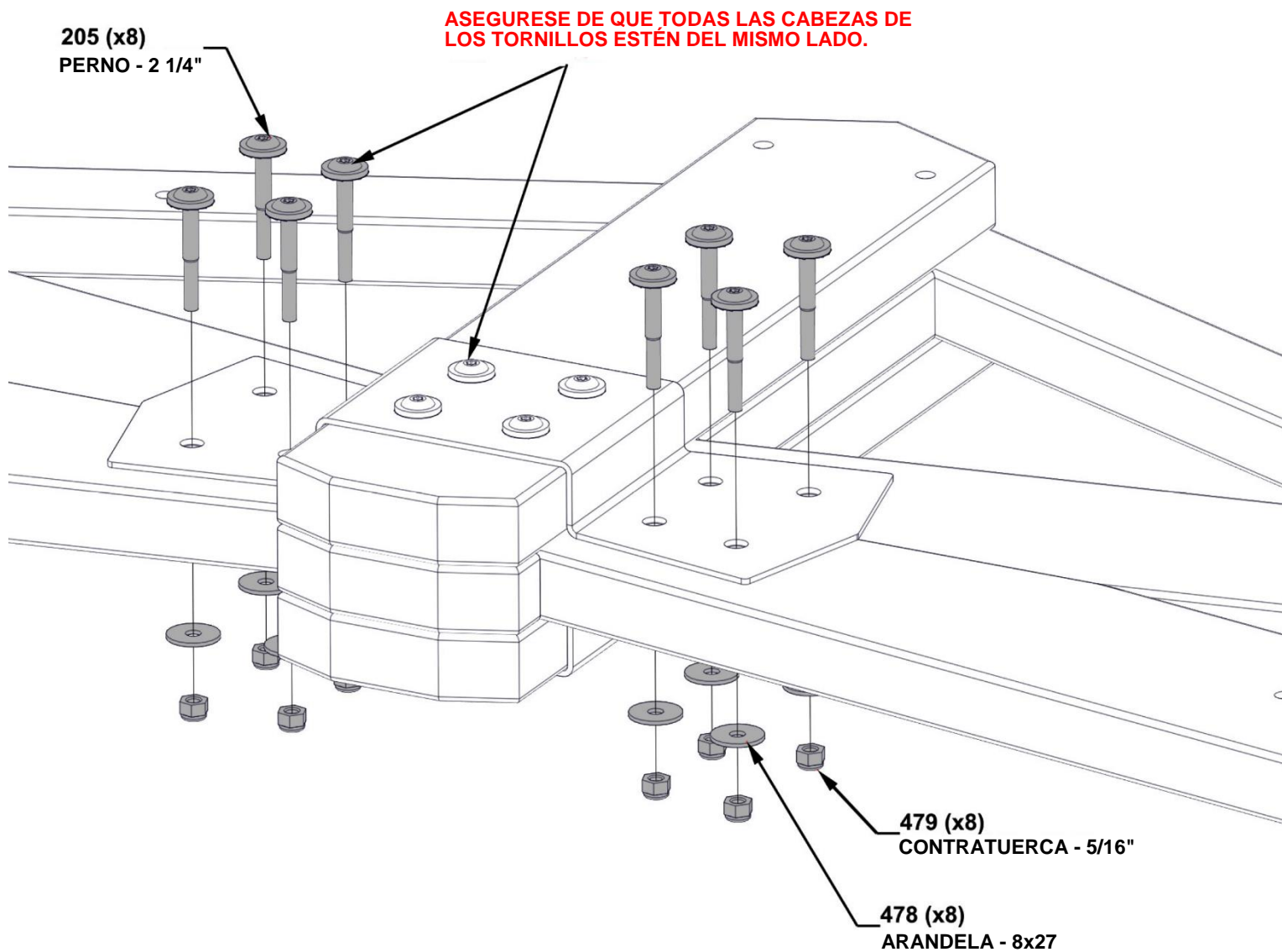

PASO 5A - MONTAJE DEL GABLETE



P01 POSTE - W2A03501
(x1) 6"X6"X89 1/2" (152x152x2274)



D01 EXTREMO DE LA GUÍA SUPERIOR - W4L17200
(x1) 1 7/16"x5 1/4"x30 5/16" (36x134x770)

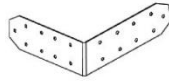

1555 SOPORTE EXTERIOR
(x1) IZQUIERDO

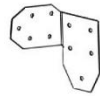

1232 SOPORTE ANGULAR
(x1) IZQUIERDO

CANTIDAD	NÚMERO DE PIEZA	DESCRIPCIÓN
1	H100471	TIRAFONDO BL 5/16x1 1/2 NG (1 LUGAR)
1	H100659	TIRAFONDO HEXAGONAL 5/16x1-1/2 NG
3	H101046	PERNO BL 5/16x7 1/2 NG
4	H100850	PERNO BL 5/16x8 1/2 NG
5	H100205	PERNO BL 5/16x2-1/4 NG
5	H100407	PERNO BL 5/16x1 1/2 NG
8	H100379	TUERCA EN T - 5/16" NG
9	H100479	CONTRATUERCA 5/16 NG
10	H100478	ARANDELA PLANA 8x27 NG

INSERTE LAS TUERCAS EN T PRIMERO

AL ORIENTAR EL MONTAJE DEL ARMAZÓN DEL GABLETE, ASEGÚRESE DE QUE EL LADO CON LAS CABEZAS DE LOS PERNOS MIREN HACIA AFUERA.

NOTA: TENGA EN CUENTA LA ORIENTACIÓN DE LOS ORIFICIOS.

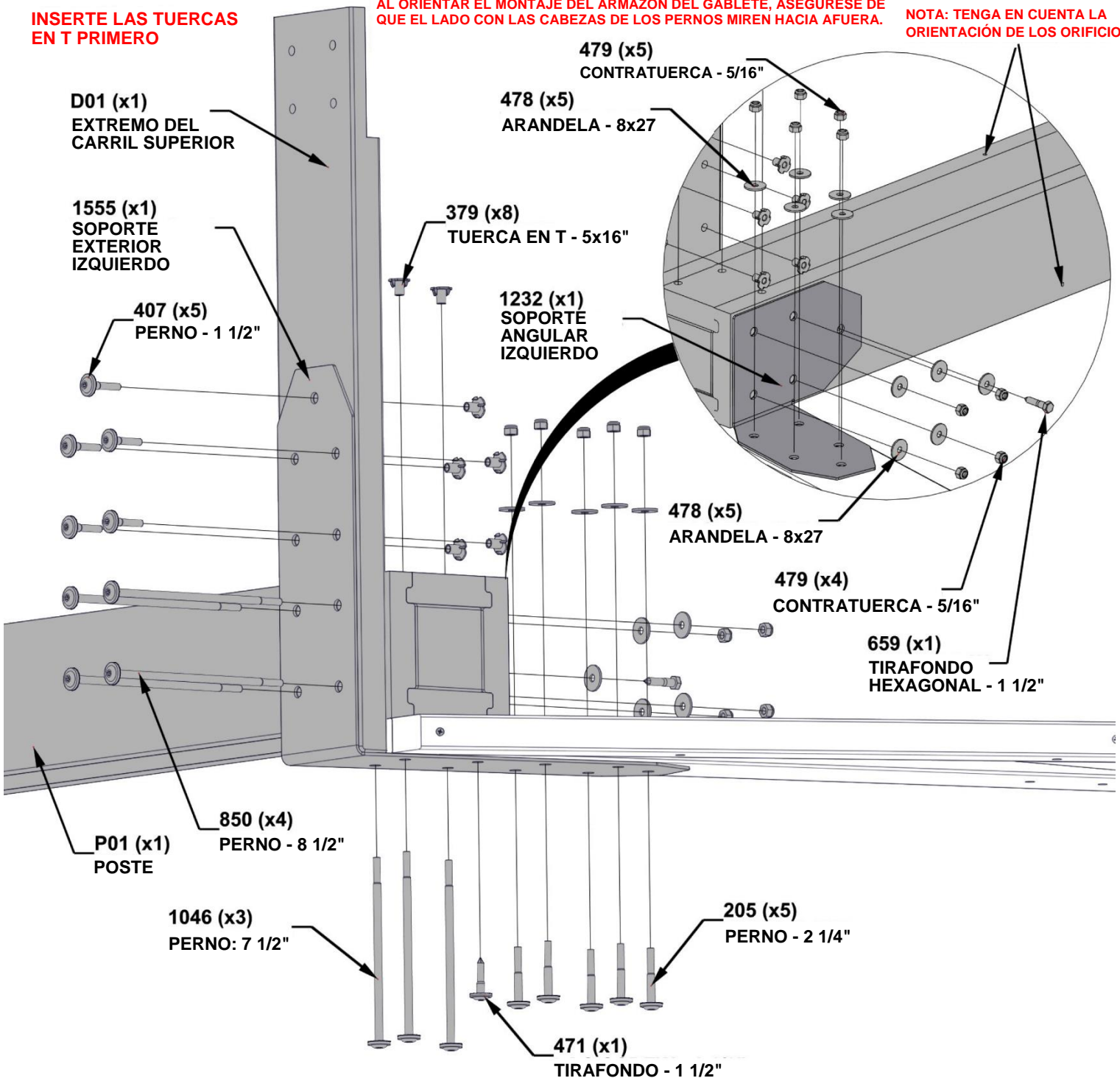

PASO 5B - MONTAJE DEL GABLETE



P02 POSTE - W2A03502
(x1) 6"X6"X89 1/2" (152x152x2274)



D01 EXTREMO DE LA GUIA SUPERIOR - W4L17200
(x1) 1 7/16"x5 1/4"x30 5/16" (36x134x770)

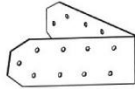

1554 SOPORTE EXTERIOR
(x1) DERECHO



1233 SOPORTE ANGULAR
(x1) DERECHO

CANTIDAD	NÚMERO DE PIEZA	DESCRIPCIÓN
1	H100471	TIRAFONDO BL 5/16x1 1/2 NG (1 LUGAR)
1	H100659	TIRAFONDO HEXAGONAL 5/16x1-1/2 NG
3	H101046	PERNO BL 5/16x7 1/2 NG
4	H100850	PERNO BL 5/16x8 1/2 NG
5	H100205	PERNO BL 5/16x2-1/4 NG
5	H100407	PERNO BL 5/16x1 1/2 NG
8	H100379	TUERCA EN T - 5/16" NG
9	H100479	CONTRATUERCA 5/16" NG
10	H100478	ARANDELA PLANA 8x27 NG

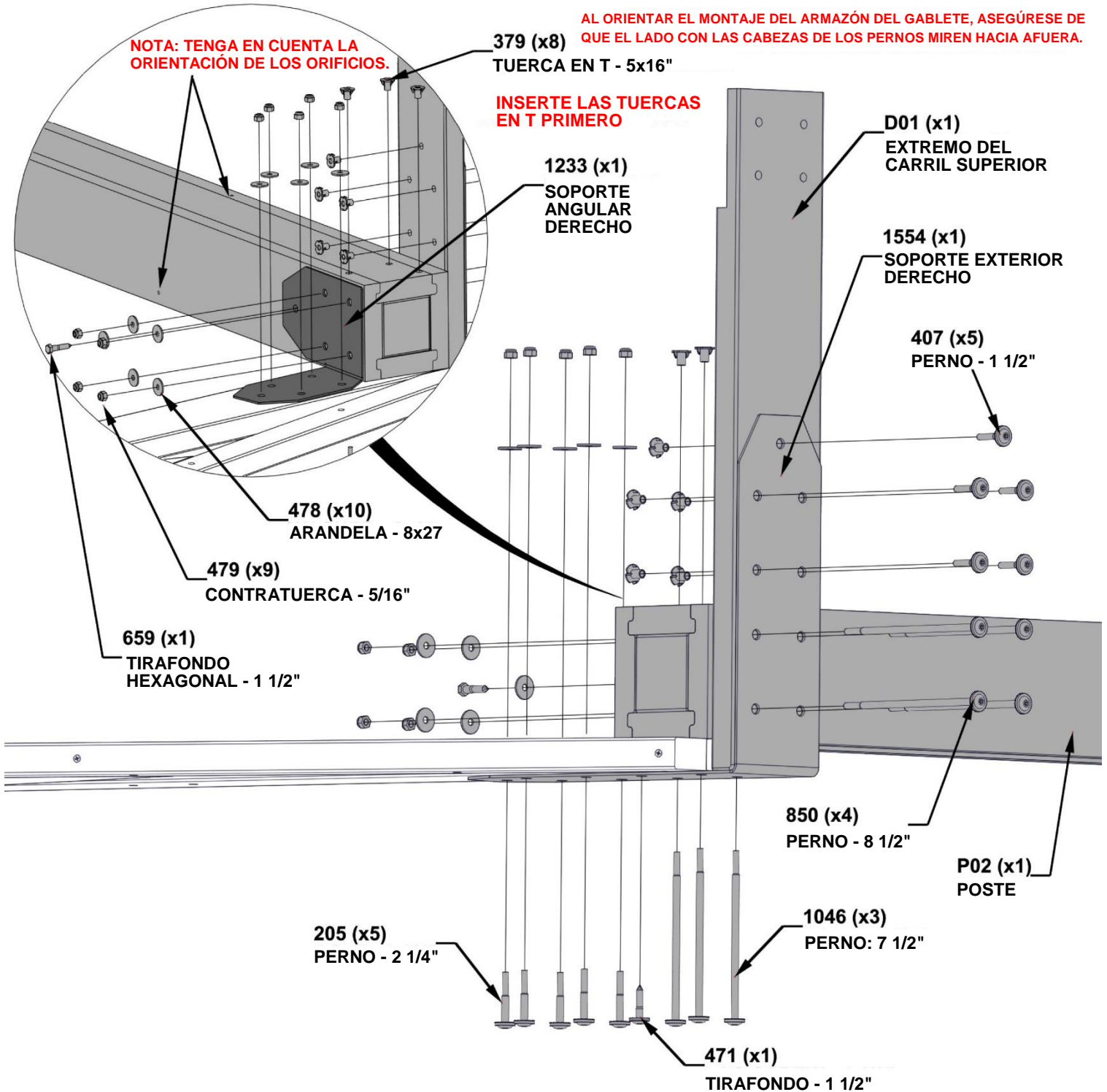

PASO 6 - MONTAJE DEL GABLETE

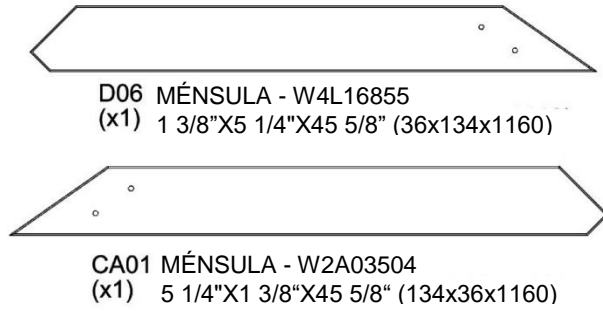

CANTIDAD	NÚMERO DE PIEZA	DESCRIPCIÓN
2	H100792	TIRAFONDO BL 1/4x3 NG
2	H100405	ARANDELA DE FIJACIÓN EXT. 6x15
4	H100379	TUERCA EN T 5/16" NG
4	H100195	PERNO BL 5/16x2 3/4 NG
4	H100198	ARANDELA DE FIJACIÓN EXT. 8x19

SE UTILIZARÁN DOS TABLAS D06 PARA EL MONTAJE DEL OTRO GABLETE.

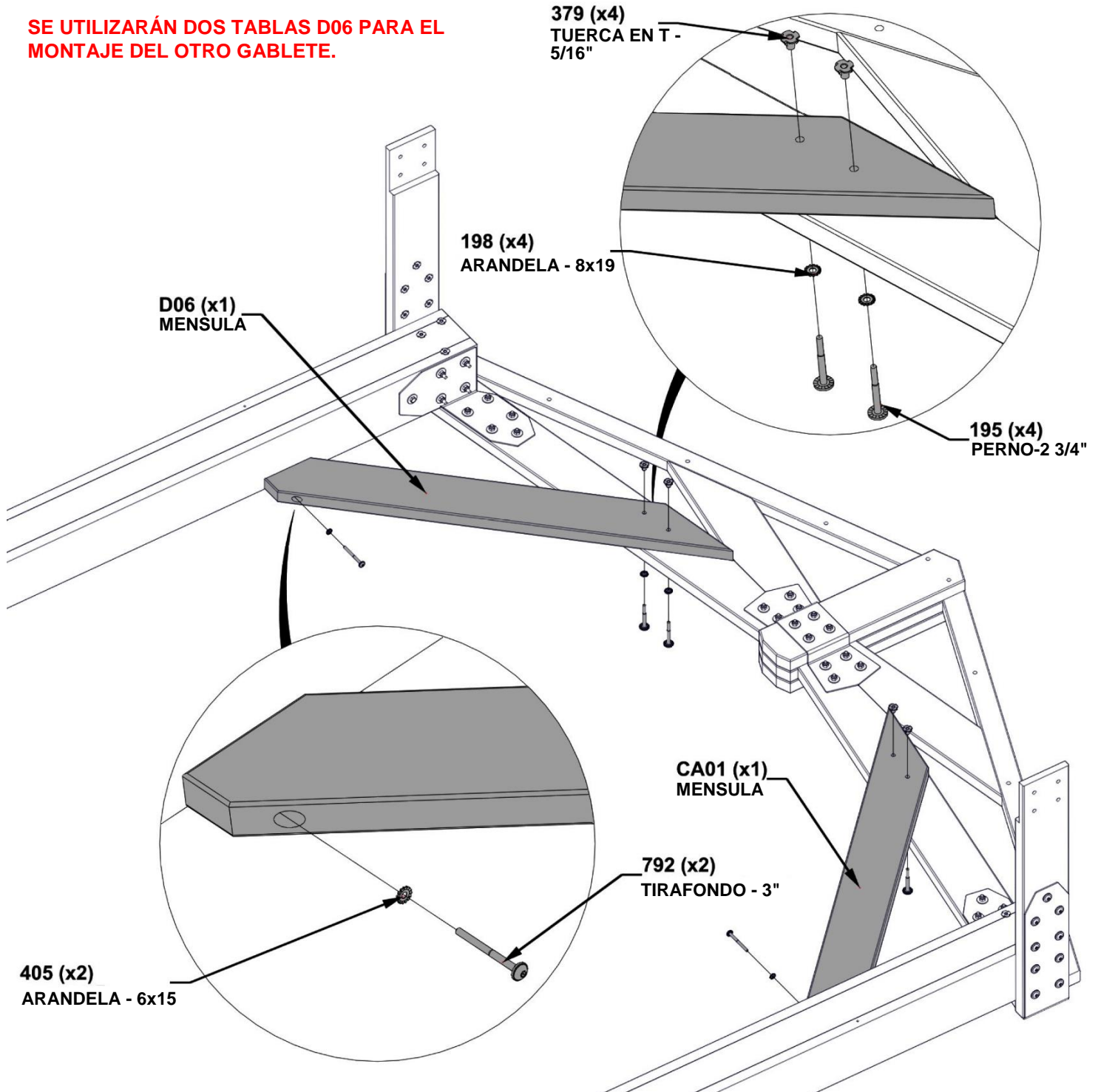

**REPITA LOS PASOS DEL 1 AL 6 DEL
MONTAJE DEL POSTE Y GABLETE.**

PASO 7 - MONTAJE DEL KIOSKO



D02 GUÍA SUPERIOR - W4L172201
(x2) 1 7/16"x5 1/4"x64 5/16" (36x134x1634)



D04 MÉNSULA - W4L16853
(x2) 1 3/8"x5 1/4"x35 7/8" (36x134x910)

CANTIDAD	NÚMERO DE PIEZA	DESCRIPCIÓN
2	H100405	ARANDELA DE FIJACIÓN EXT. 6x15
2	H100792	TIRAFONDO BL 1/4x3 NG
8	H100195	PERNO BL 5/16x2 3/4 NG
8	H100198	ARANDELA DE FIJACIÓN EXT. 8x19
8	H100379	TUERCA EN T 5/16" NG

INSERTE LAS TUERCAS EN T PRIMERO

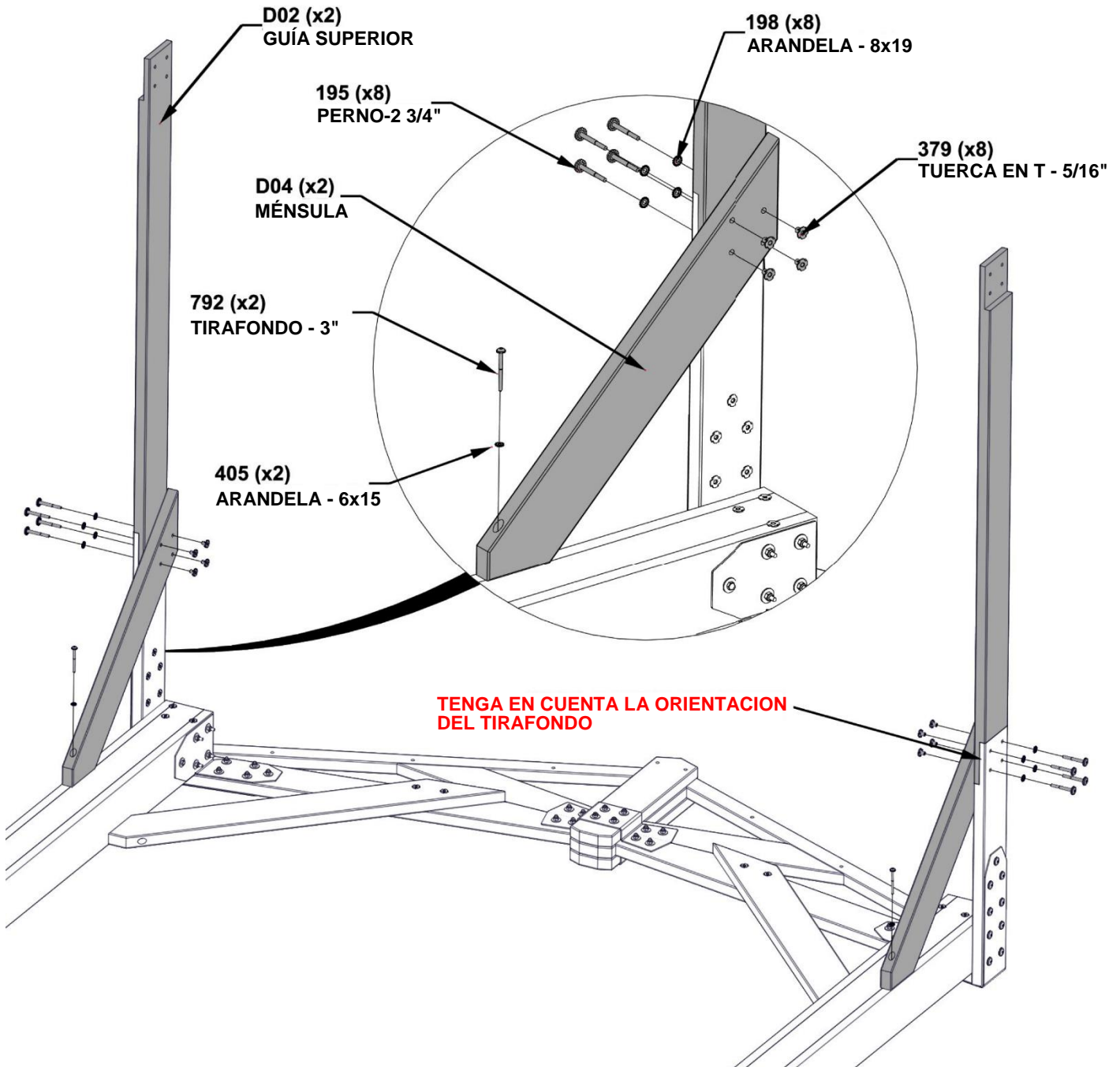

PASO 8 - MONTAJE DEL KIOSKO



D04 MENSULA - W4L16853
(x2) 1 3/8"X5 1/4"X35 7/8" (36x134x910)

CANTIDAD	NÚMERO DE PIEZA	DESCRIPCIÓN
2	H100792	TIRAFONDO BL 1/4x3 NG
2	H100405	ARANDELA DE FIJACIÓN EXT. 6x15
8	H100195	PERNO BL 5/16x2 3/4 NG
8	H100198	ARANDELA DE FIJACIÓN EXT. 8x19
8	H100379	TUERCA EN T 5/16 NG

INSERTE LAS TUERCAS EN T PRIMERO

PARA ESTE PASO, ES ÚTIL CONTAR CON LA AYUDA DE TRES PERSONAS PARA LEVANTAR EL MONTAJE Y FIJAR EL EQUIPO.

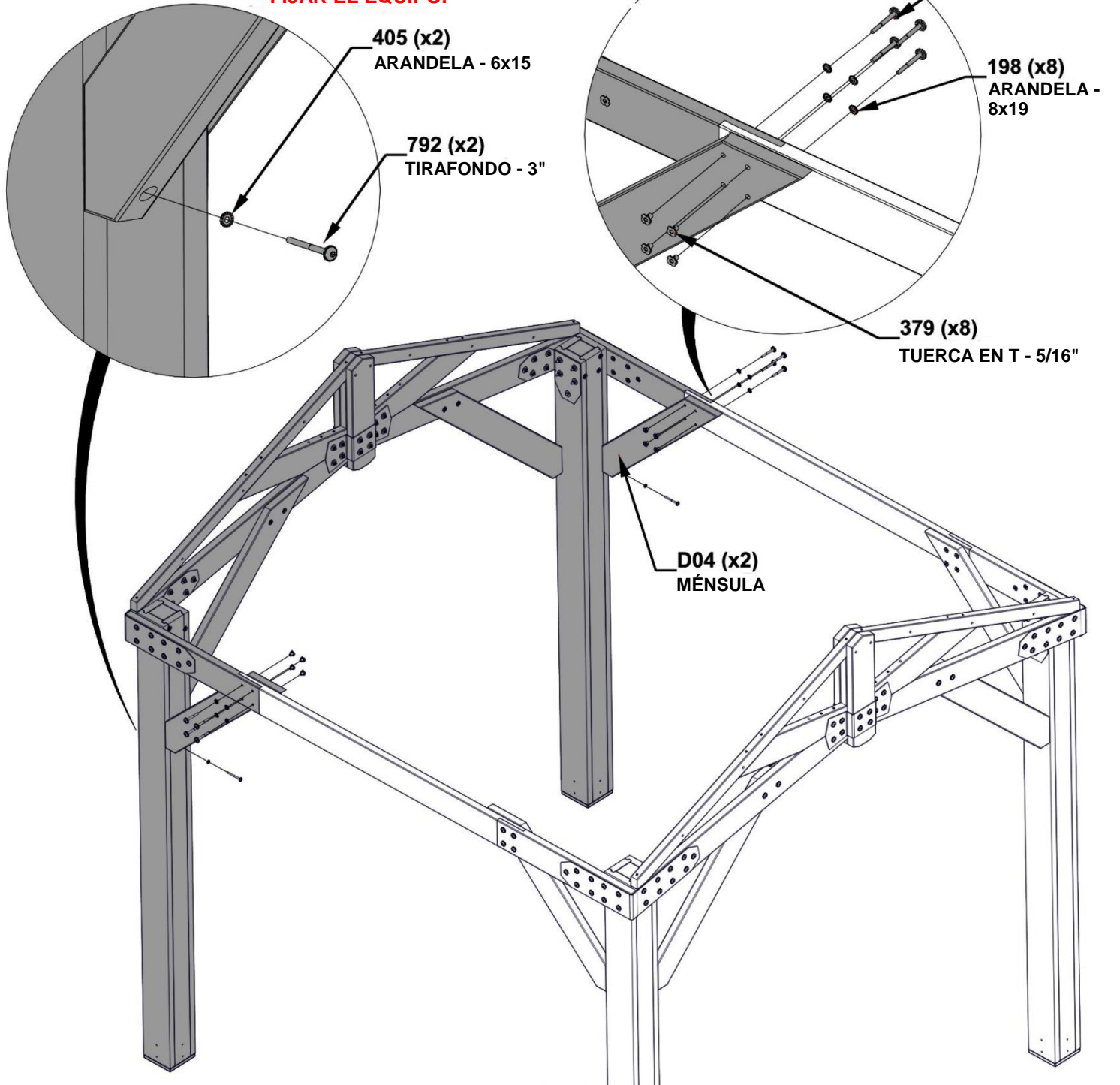

PASO 9 - MONTAJE DEL KIOSKO

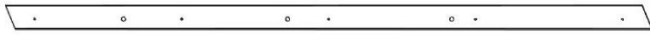

F01 ARMAZON – W4L17203
(x4) 1 7/16"x2 3/8"x62 1/16" (36x60x1576)

CANTIDAD	NÚMERO DE PIEZA	DESCRIPCIÓN
16	H100201	TORNILLO PFH 8X2 1/2 NG

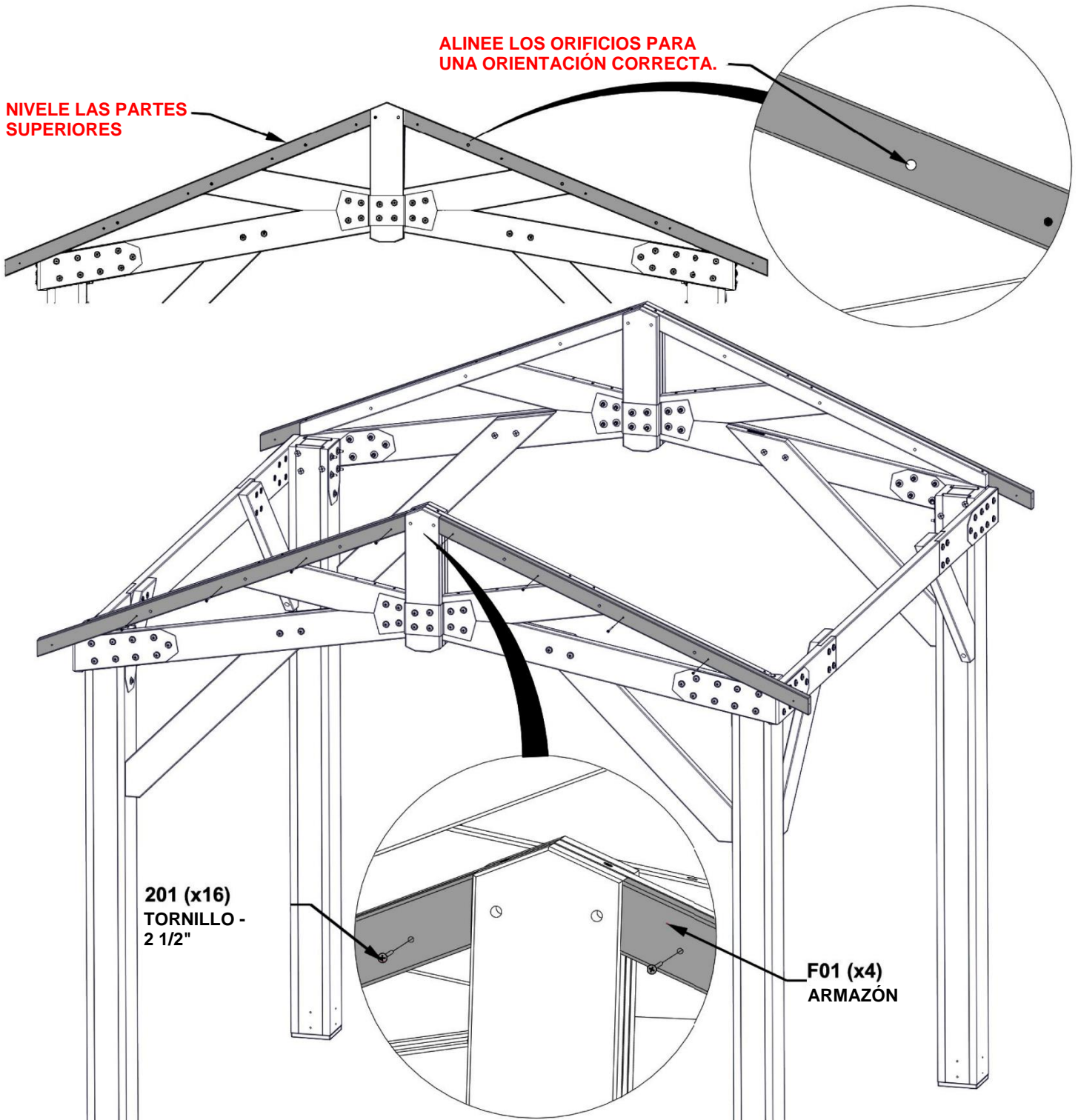

PASO 10 - MONTAJE DEL KIOSKO

CANTIDAD	NÚMERO DE PIEZA	DESCRIPCIÓN
4	H100201	TORNILLO PWH 8x2 1/2 NEGRO
12	H100405	ARANDELA DE FIJACIÓN EXT. 6x15
12	H100564	TIRAFONDO BL 1/4x4 NG

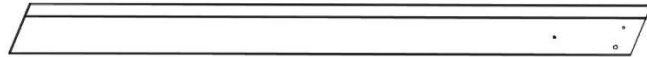

GP1 PANEL DEL GABLETE - W2A03515
(x2) 2 13/16"x5 1/4"x67 3/16" (72x134x1706)

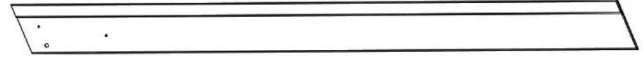

GP2 PANEL DEL GABLETE - W2A03516
(x2) 2 13/16"x5 1/4"x67 3/16" (72x134x1706)

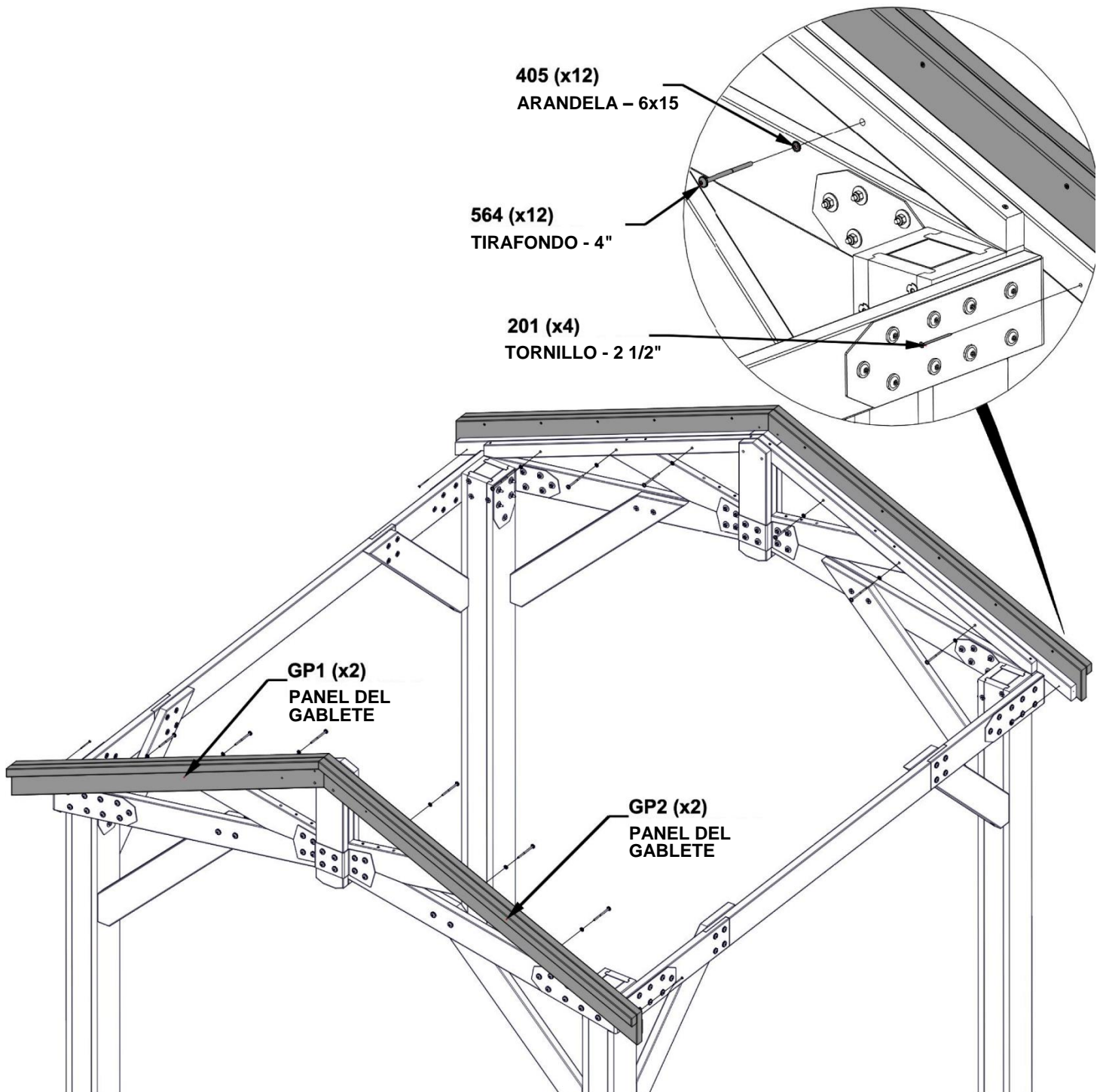

PASO 11 - MONTAJE DEL KIOSKO

CANTIDAD	NÚMERO DE PIEZA	DESCRIPCIÓN
4	H100200	TORNILLO PWH 8x1 1/2 NG
8	H100471	TIRAFONDO BL 5/16x1 1/2 NG (1 LUGAR)

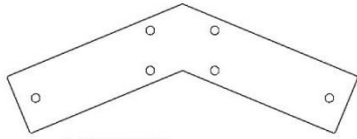

A4M01130 SOPORTE
(x2) DEL GABLETE

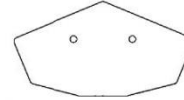

A4M01147 SOPORTE DE
(x2) UNIÓN SUPERIOR

VISTA DELANTERA

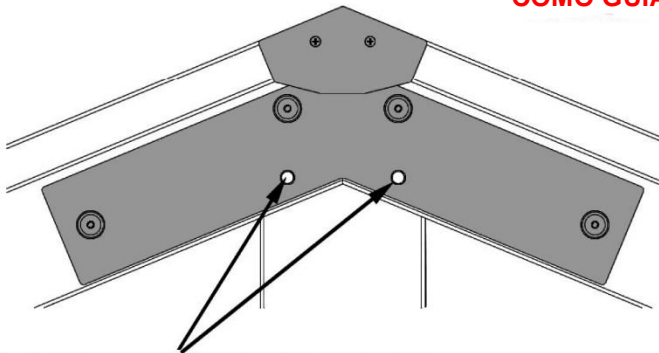

AGREGUE PERNOS LARGOS
TEMPORALMENTE PARA QUE
SEA MÁS FÁCIL ALINEAR LAS
PIEZAS DE MADERA.

PERFORE ORIFICIOS GUÍA PARA TORNILLOS
1/8" (3mm) UTILIZANDO LA CUMBRERA
COMO GUÍA.

1147 (x2)
SOPORTE DE
UNIÓN

471 (x8)
TIRAFONDO - 1 1/2"

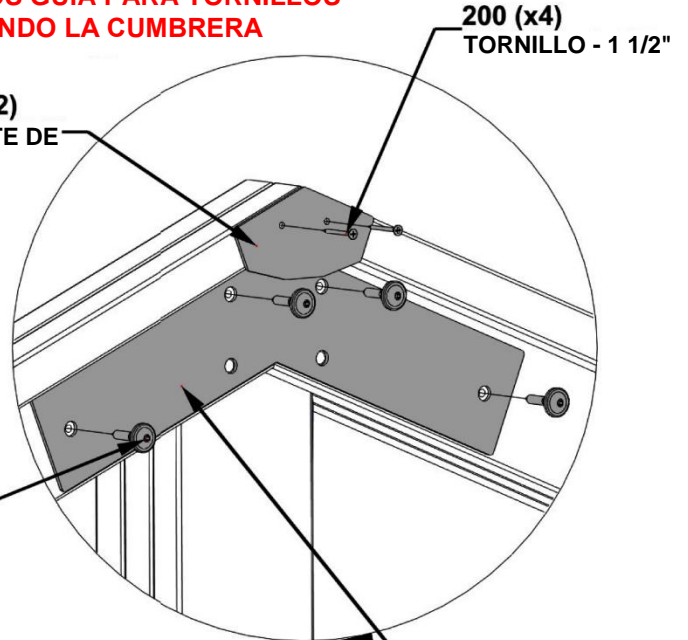

200 (x4)
TORNILLO - 1 1/2"

1130 (x2)
SOPORTE DEL
GABLETE

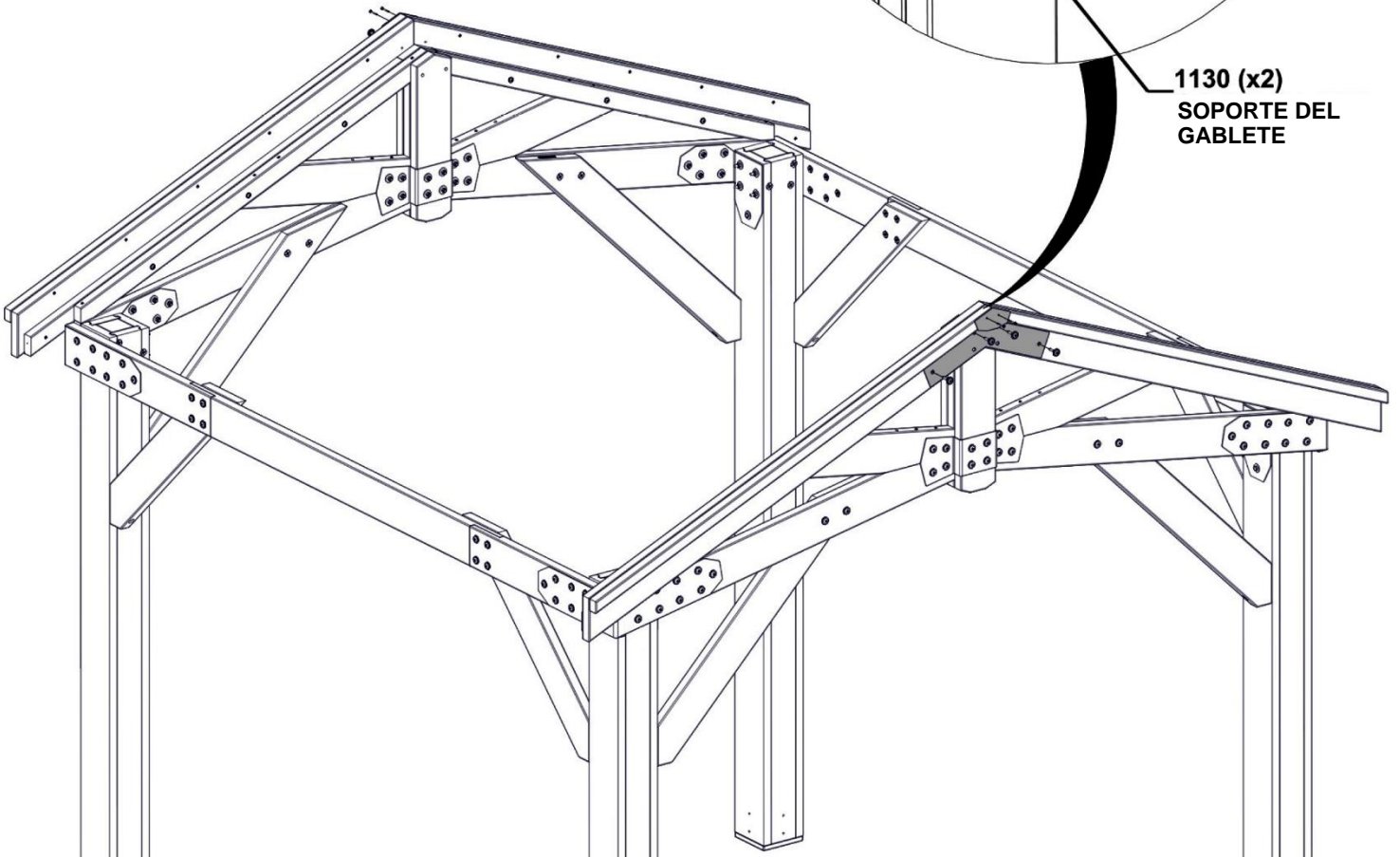

PASO 12 - MONTAJE DEL PANEL DE TECHO

CANTIDAD	NÚMERO DE PIEZA	DESCRIPCIÓN
16	H100391	TORNILLO PFH 8x2 NG

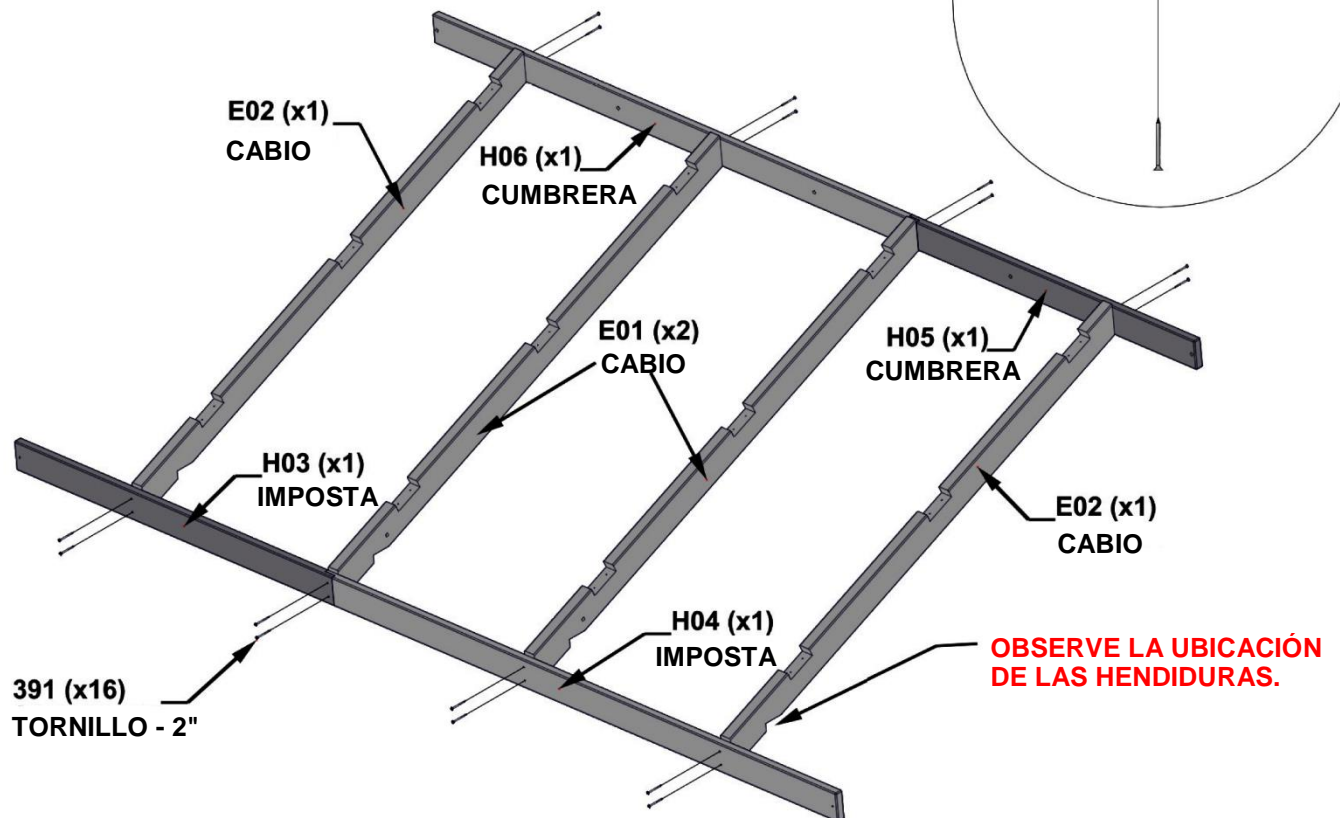
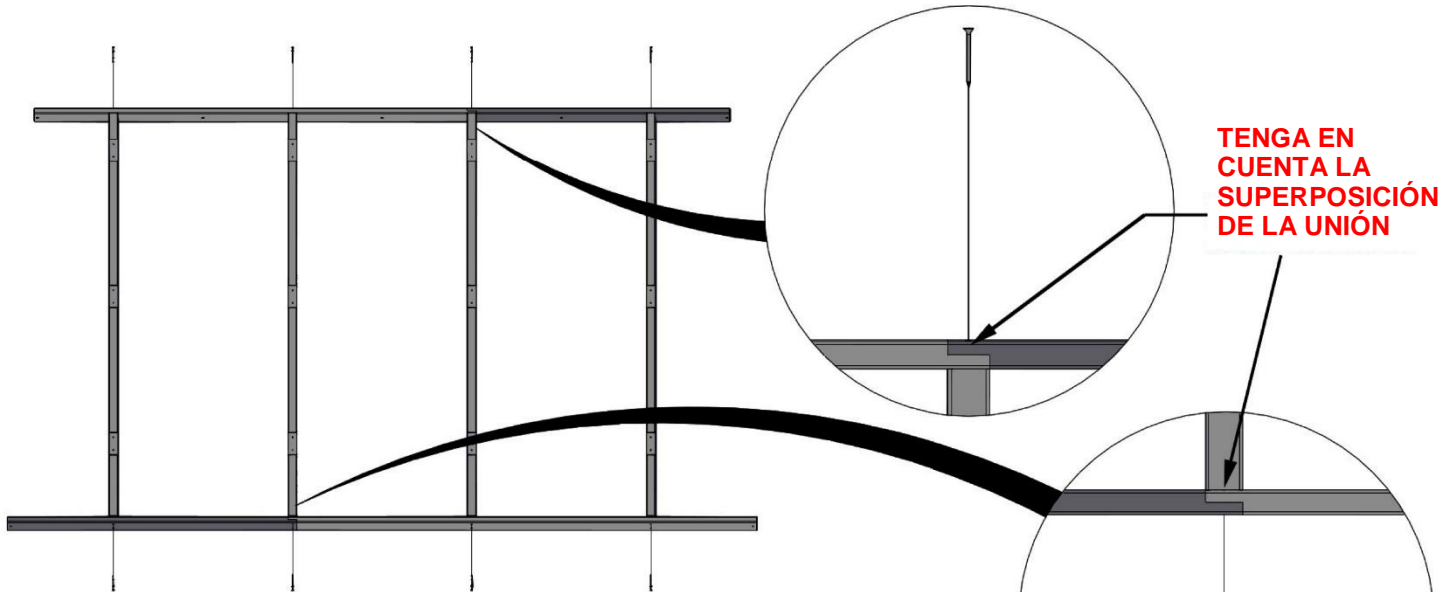
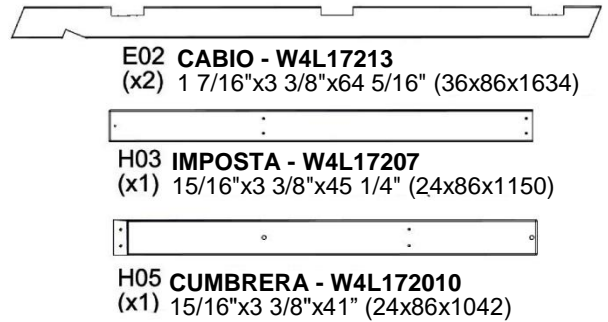
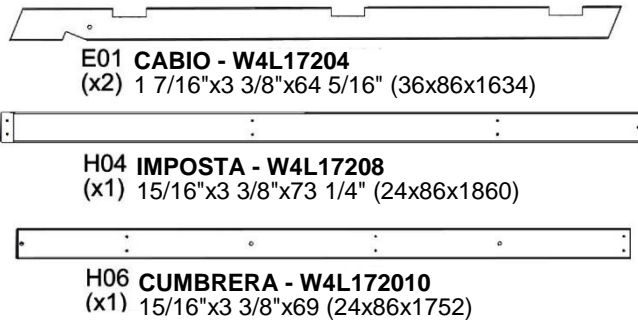

PASO 13A - MONTAJE DEL PANEL DE TECHO



H01 CORREA – W4L17205
 (x3) 15/16"x3 3/8"x46 1/4" (24x86x1175)

CANTIDAD	NÚMERO DE PIEZA	DESCRIPCIÓN
24	H100391	TORNILLO PFH 8x2 NG



H02 CORREA – W4L17206
 (x3) 15/16"x3 3/8"x74 3/16" (24x86x1885)

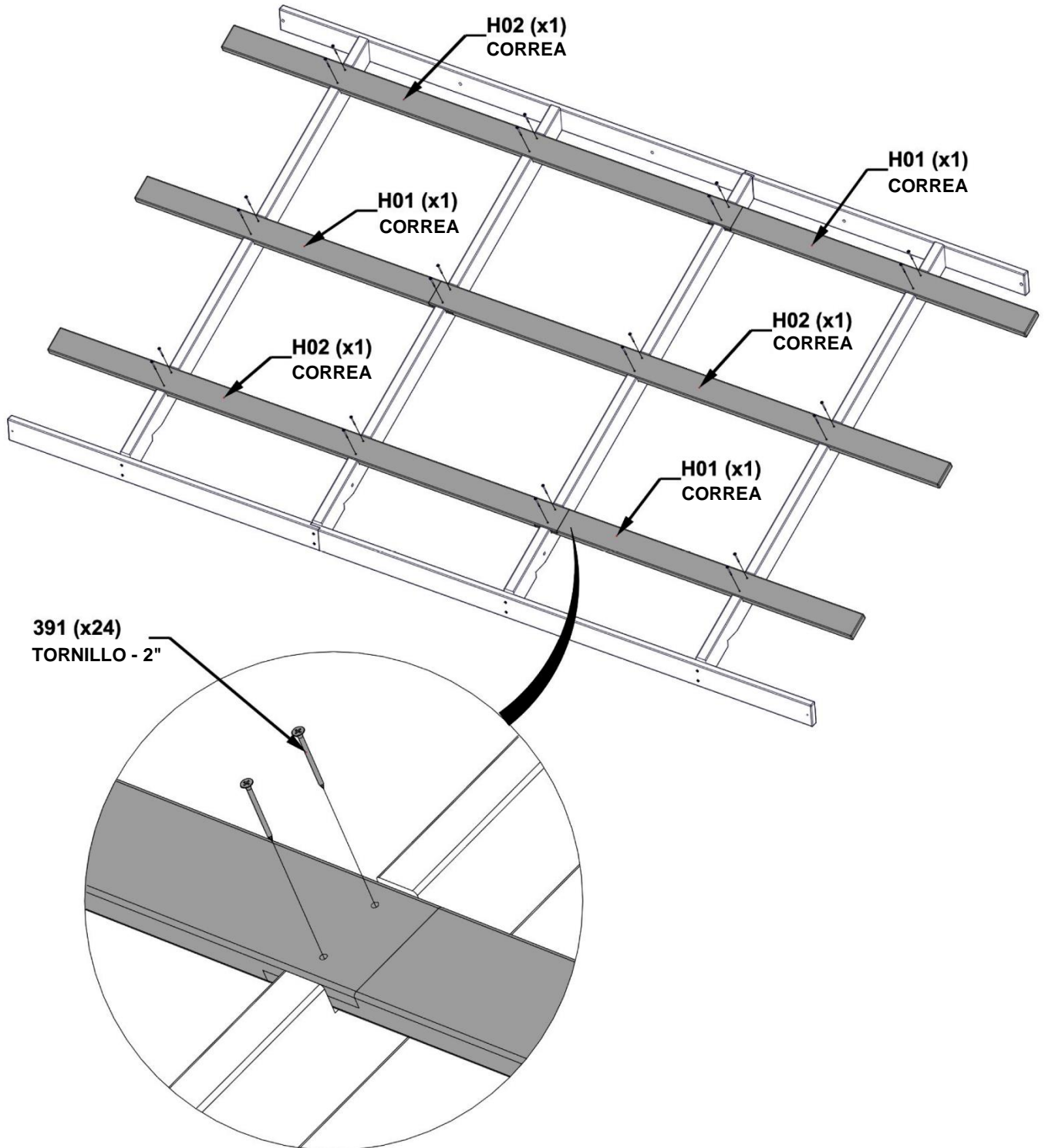

PASO 13B - MONTAJE DEL PANEL DE TECHO

CONSEJO: AFLOJE LAS PIEZAS METÁLICAS PARA AJUSTAR EL ÁNGULO RECTO SI ES NECESARIO.

IMPORTANTE:

- FORME UN ÁNGULO RECTO CON LA UNIDAD ANTES DE CONTINUAR CON LOS SIGUIENTES PASOS.
- LAS DIMENSIONES QUE SE INDICAN A CONTINUACIÓN SON CRÍTICAS PARA EL MONTAJE FINAL DEL TECHO.
- LAS MEDIDAS DEBEN ESTAR DENTRO DE APROXIMADAMENTE 1/4".
- SI SE USAN MEDIDAS FUERA DE LOS LÍMITES, NO SE PODRÁ MONTAR EL TECHO.

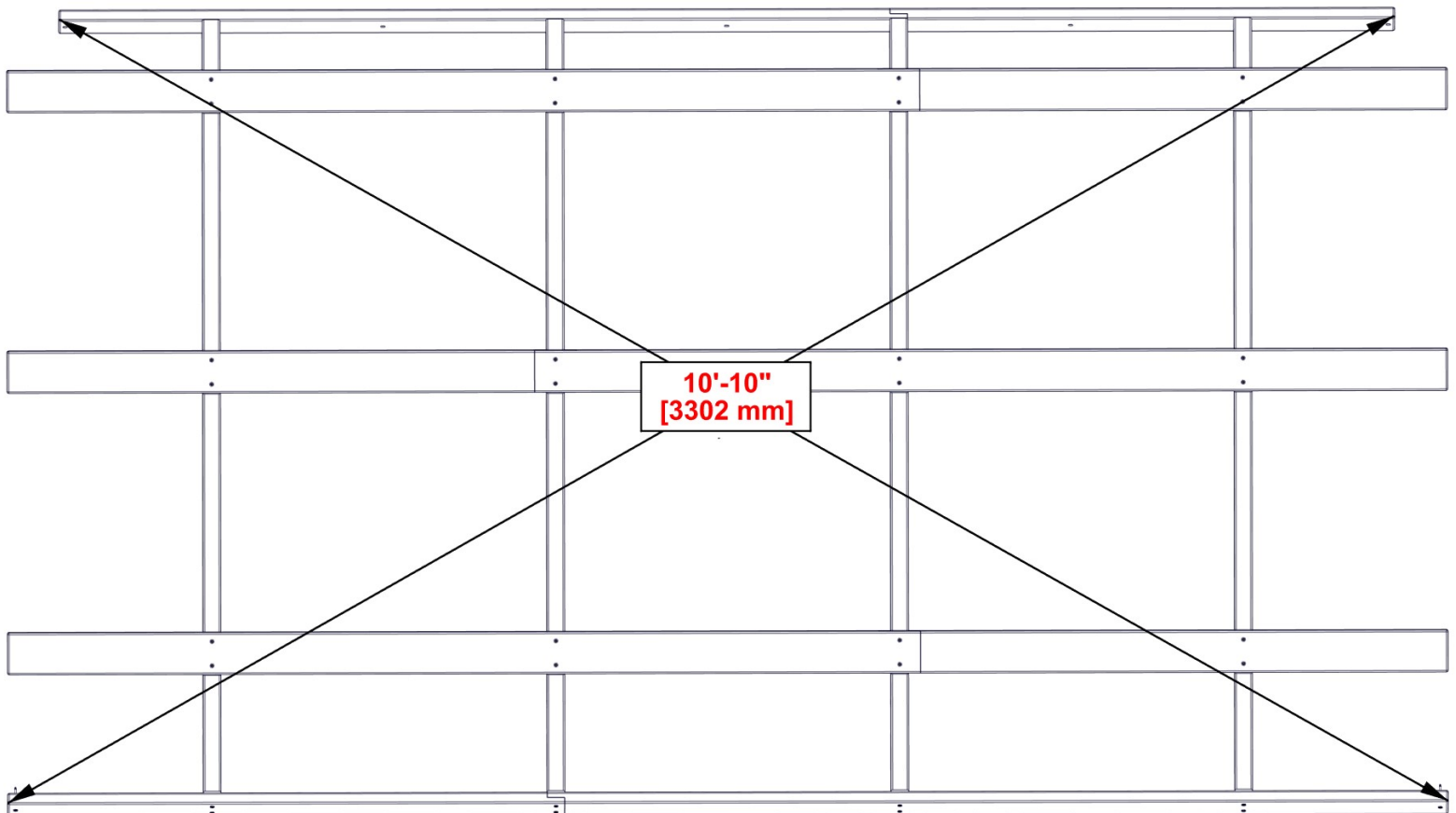

PASO 14 - MONTAJE DEL PANEL DE TECHO

UTILICE ESTA PÁGINA PARA FAMILIARIZARSE CON EL PANEL DE TECHO Y OBTENER ASISTENCIA EN LOS PASOS 15 - 17.

CONSEJOS:

- RETIRE LA PELÍCULA PROTECTORA AZUL.
- COMIENZE POR EL EXTREMO INDICADO Y REALICE EL MONTAJE SIGUIENDO LA DIRECCIÓN DE LA FLECHA.

SE DEBEN USAR GANTES AL MANIPULAR LOS PANELES DE TECHO: LOS BORDES ESTÁN AFILADOS.

LOS ORIFICIOS PRETALADRADOS EN CADA PANEL SIEMPRE DEBEN COLOCARSE DEL LADO DE LA CUMBRERA.

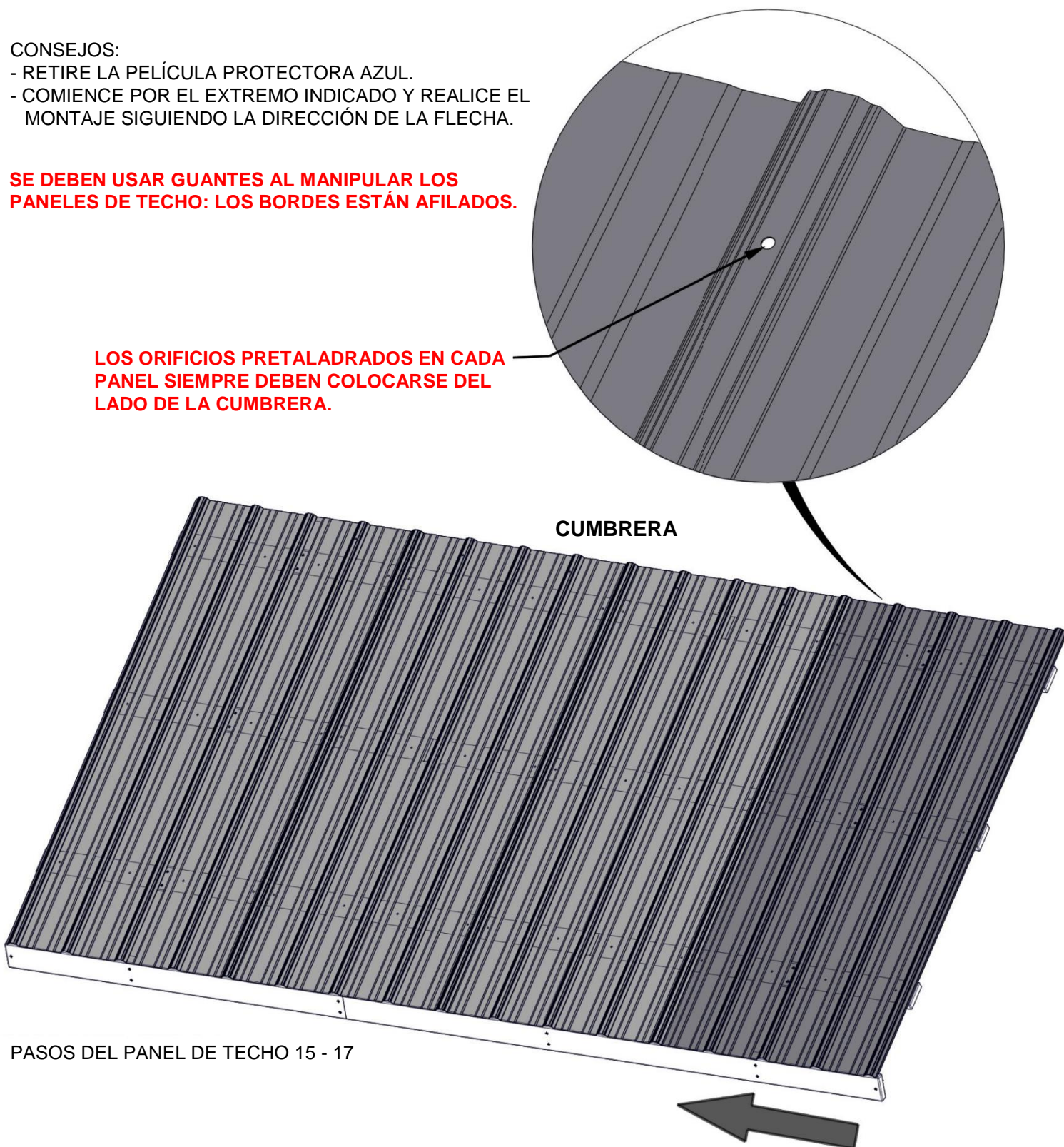

PASO 15 - MONTAJE DEL PANEL DE TECHO

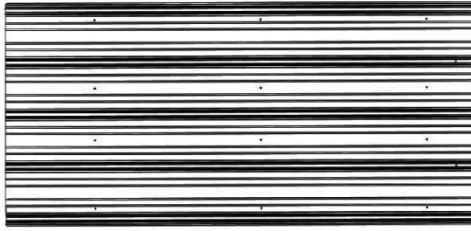

A4M01792 PLANCHAS DE ACERO 29GA (x2)

CANTIDAD	NÚMERO DE PIEZA	DESCRIPCIÓN
24	H100833	TORNILLO PARA MADERA 10-16X3/4"

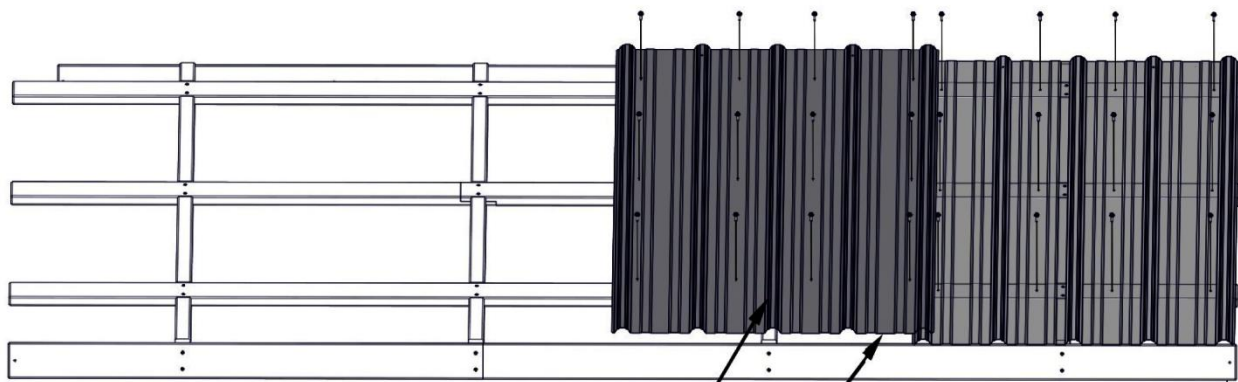
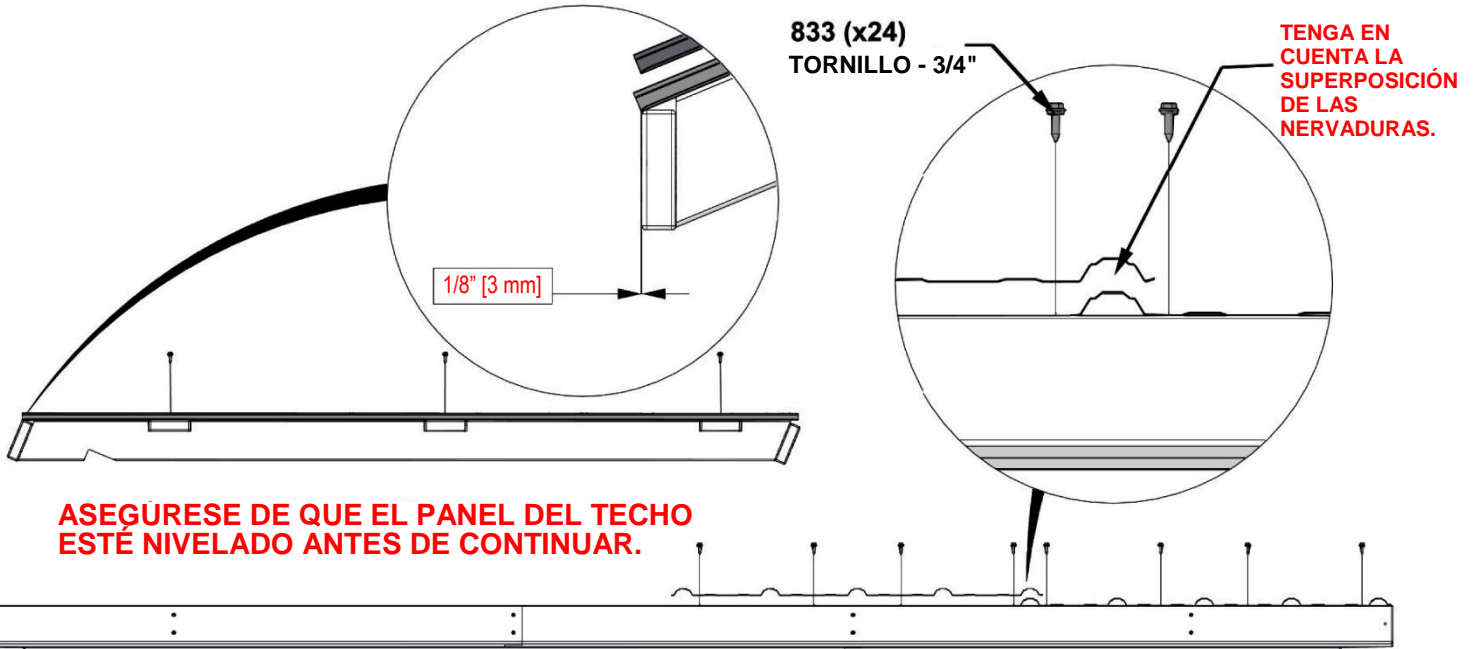

1792 (x2)
PLANCHAS DE ACERO 29GA

NIVELÉ LOS EXTREMOS DE LAS PLANCHAS

MANTENGA LAS PLANCHAS DENTRO DEL MARCO DE LAS NERVADURAS COMO SE INDICA.

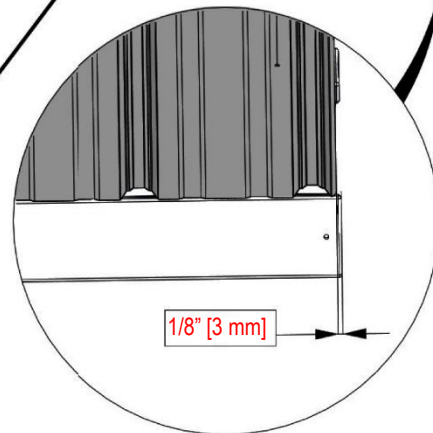

PASO 16 - MONTAJE DEL PANEL DE TECHO

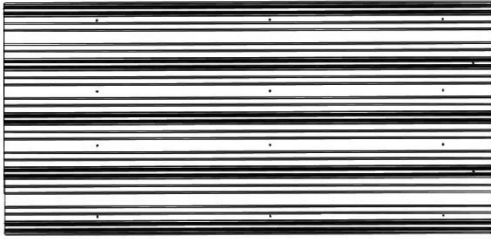

A4M01792 PLANCHAS DE ACERO 29GA
(x2)

CANTIDAD	NÚMERO DE PIEZA	DESCRIPCIÓN
24	H100833	TORNILLO PARA MADERA 10-16X3/4"

833 (x24)
TORNILLO - 3/4"

**TENGA EN CUENTA LA SUPERPOSICIÓN
DE LAS NERVADURAS.**

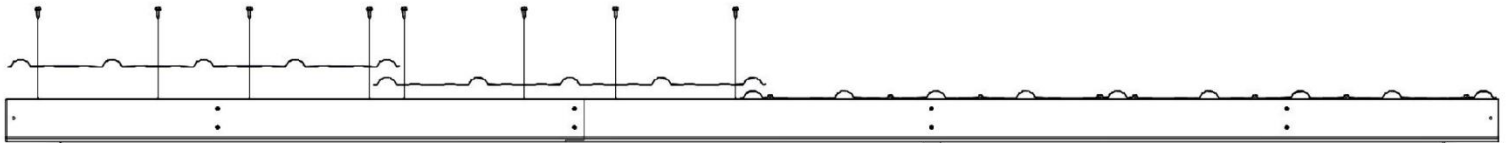
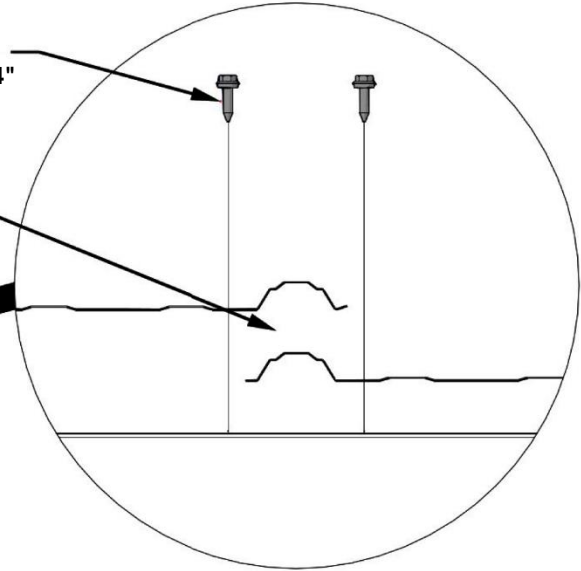

1792 (x2)
PLANCHAS DE ACERO 29GA

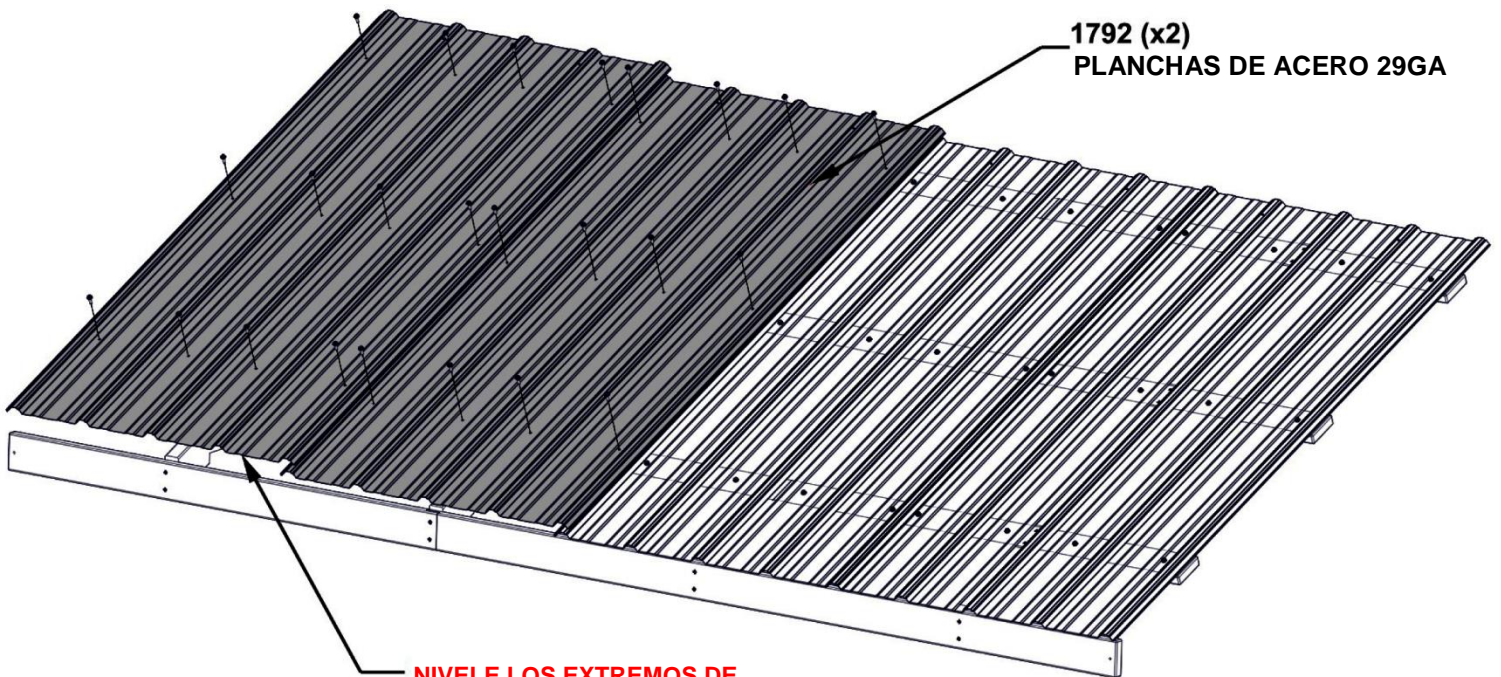

**NIVLE LOS EXTREMOS DE
TODAS LAS HOJAS**

PASO 17 - MONTAJE DEL PANEL DE TECHO



A4M00983 (x1) EMPALME DE PERFIL DE CONTORNO DEL TECHO

CANTIDAD	NÚMERO DE PIEZA	DESCRIPCIÓN
8	H100759	TORNILLO AUTOPERFORANTE 1/4x1

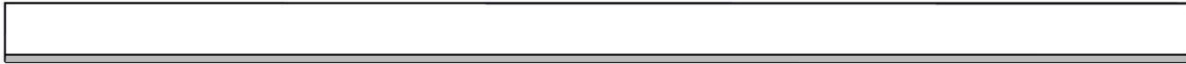

A4M00982 (x2) PERFIL DE CONTORNO DEL TECHO

DEBIDO A MÚLTIPLES CAPAS DE METAL EN EL PERFIL DEL CONTORNO, SE RECOMIENDA UTILIZAR UNA BROCA DE 1/8" PARA HACER LOS ORIFICIOS INICIALES.

LOS TORNILLOS PASAN A TRAVÉS DEL PERFIL DEL CONTORNO HACIA LA PARTE SUPERIOR DE LAS NERVADURAS EN LAS UBICACIONES APROXIMADAS QUE SE MUESTRAN.



DESPLACE EL PERFIL DEL CONTORNO EN EL EMPALME. ASEGÚRESE DE QUE AMBOS EXTREMOS ESTÉN ALINEADOS CON EL BORDE DE LOS PANELES DE TECHO.

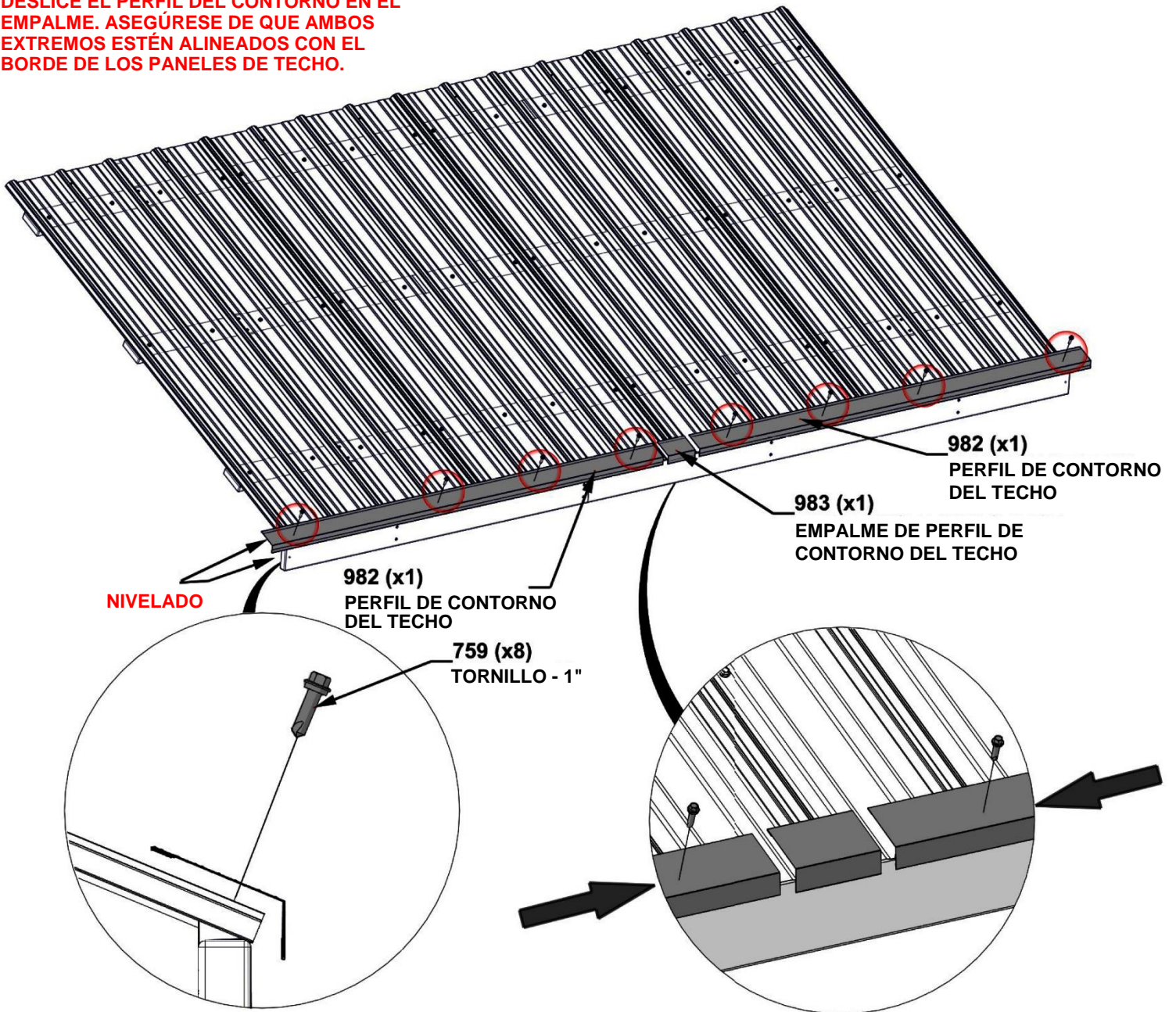

NIVELADO

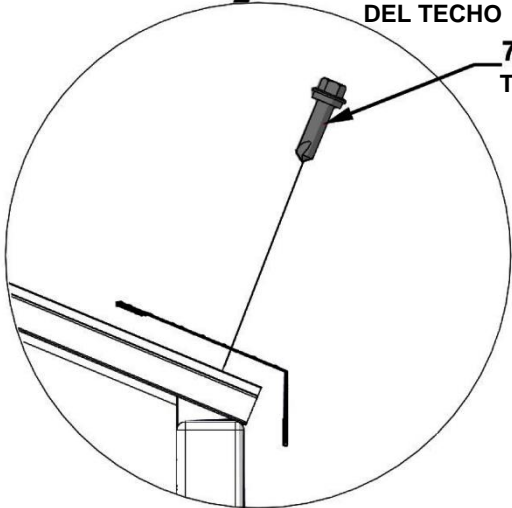

VISTA LATERAL

**REPITA LOS PASOS 12 AL 17 DEL MONTAJE
PARA EL OTRO PANEL DE TECHO**

PASO 18 - MONTAJE DEL TECHO

CANTIDAD	NÚMERO DE PIEZA	DESCRIPCIÓN
2	H100391	TORNILLO PFH 8x2 NG

CON LA AYUDA DE AL MENOS DOS PERSONAS, ELEVE EL MONTAJE DEL PANEL DE TECHO Y DESLÍCELO EN LAS GUÍAS DE LOS CABIOS. UNA VEZ COLOCADO, INSTALE LAS PIEZAS METÁLICAS PARA FIJARLO.

ES ÚTIL CONTAR CON UNA TERCERA PERSONA PARA FIJAR EL TECHO UNA VEZ QUE ESTÉ COLOCADO EN SU LUGAR.

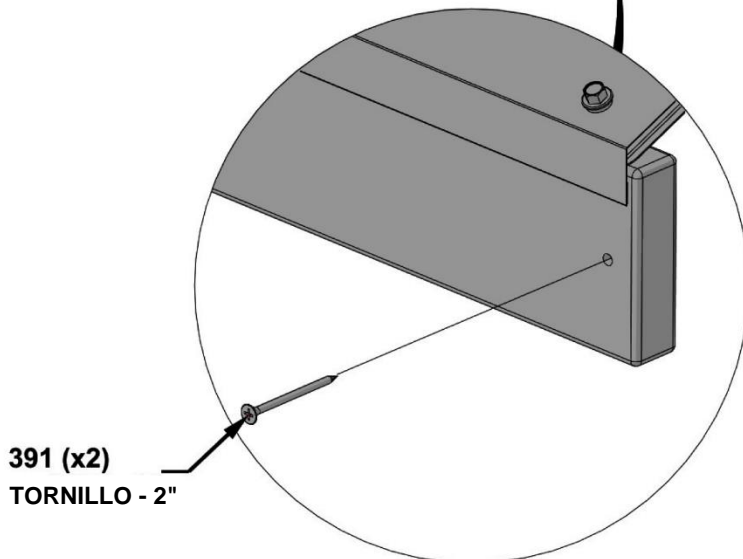
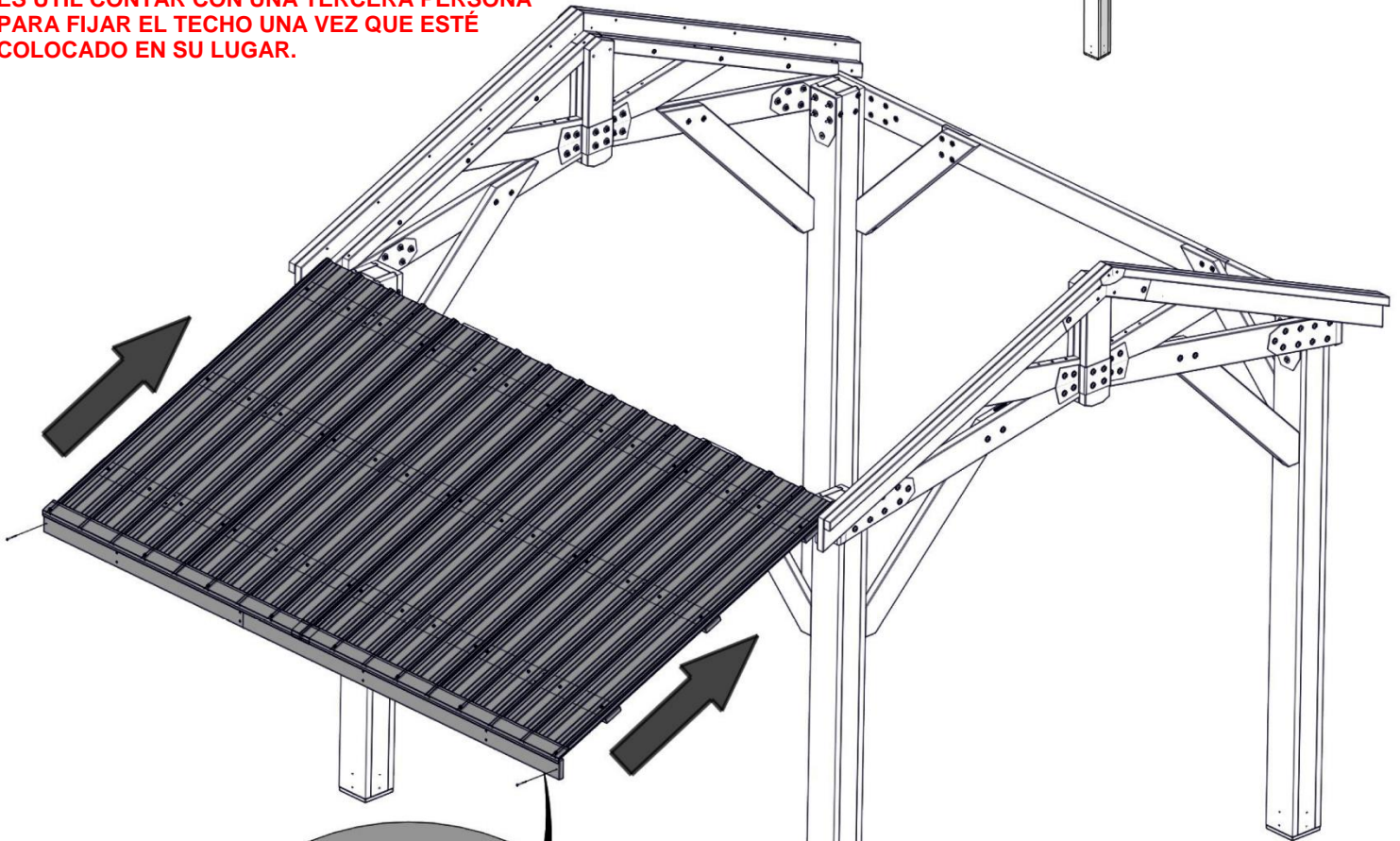
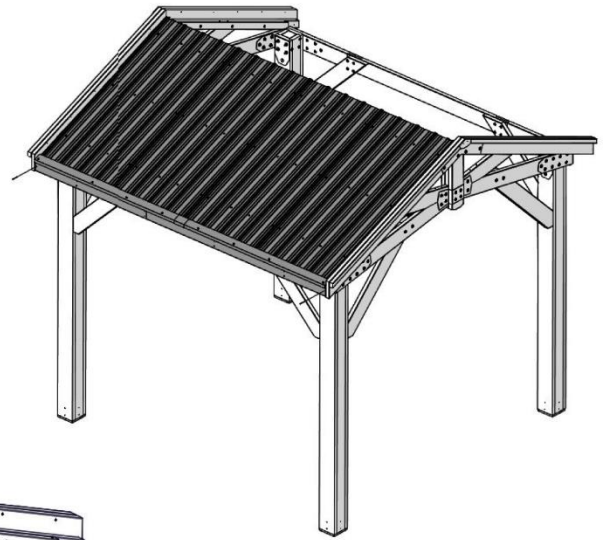

391 (x2)
TORNILLO - 2"

PASO 19 - MONTAJE DEL TECHO

CANTIDAD	NÚMERO DE PIEZA	DESCRIPCIÓN
2	H100391	TORNILLO PFH 8x2 NG

CON LA AYUDA DE AL MENOS DOS PERSONAS, ELEVE EL MONTAJE DEL PANEL DE TECHO Y DESLÍCELO EN LAS GUÍAS DE LOS CABIOS. UNA VEZ COLOCADO, INSTALE LAS PIEZAS METÁLICAS PARA FIJARLO.

ES ÚTIL CONTAR CON UNA TERCERA PERSONA PARA FIJAR EL TECHO UNA VEZ QUE ESTÉ COLOCADO EN SU LUGAR.

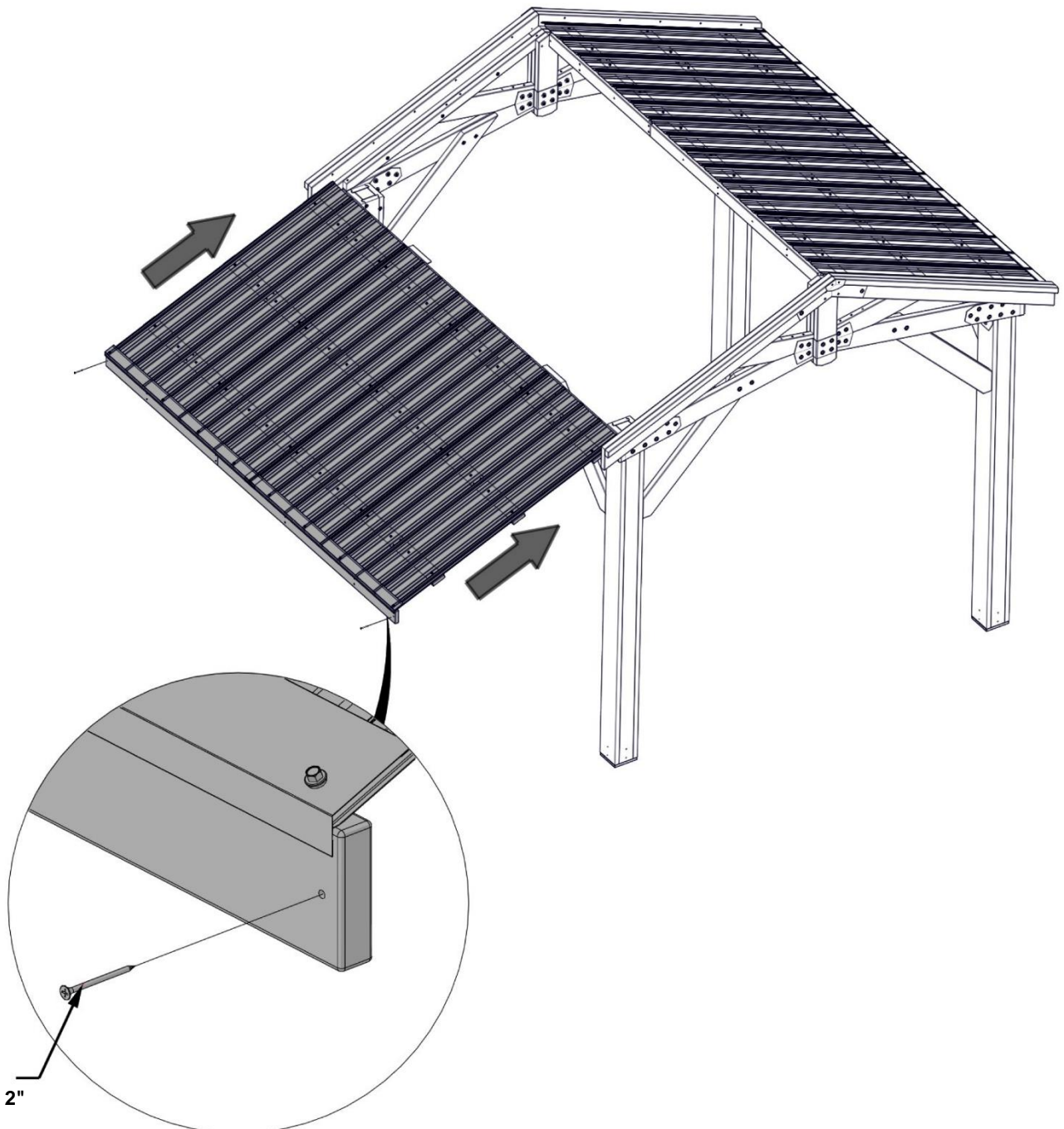
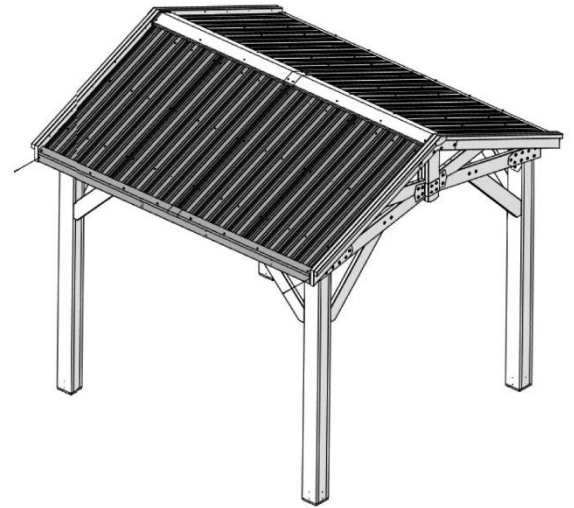

PASO 20 - MONTAJE DEL TECHO

CANTIDAD	NÚMERO DE PIEZA	DESCRIPCIÓN
3	H100479	CONTRATUERCA 5/16 NG
3	H100478	ARANDELA PLANA 8x27 NG
3	H100195	PERNO BL 5/16x2 3/4 NG
3	H100198	ARANDELA DE FIJACIÓN EXT. 8x19

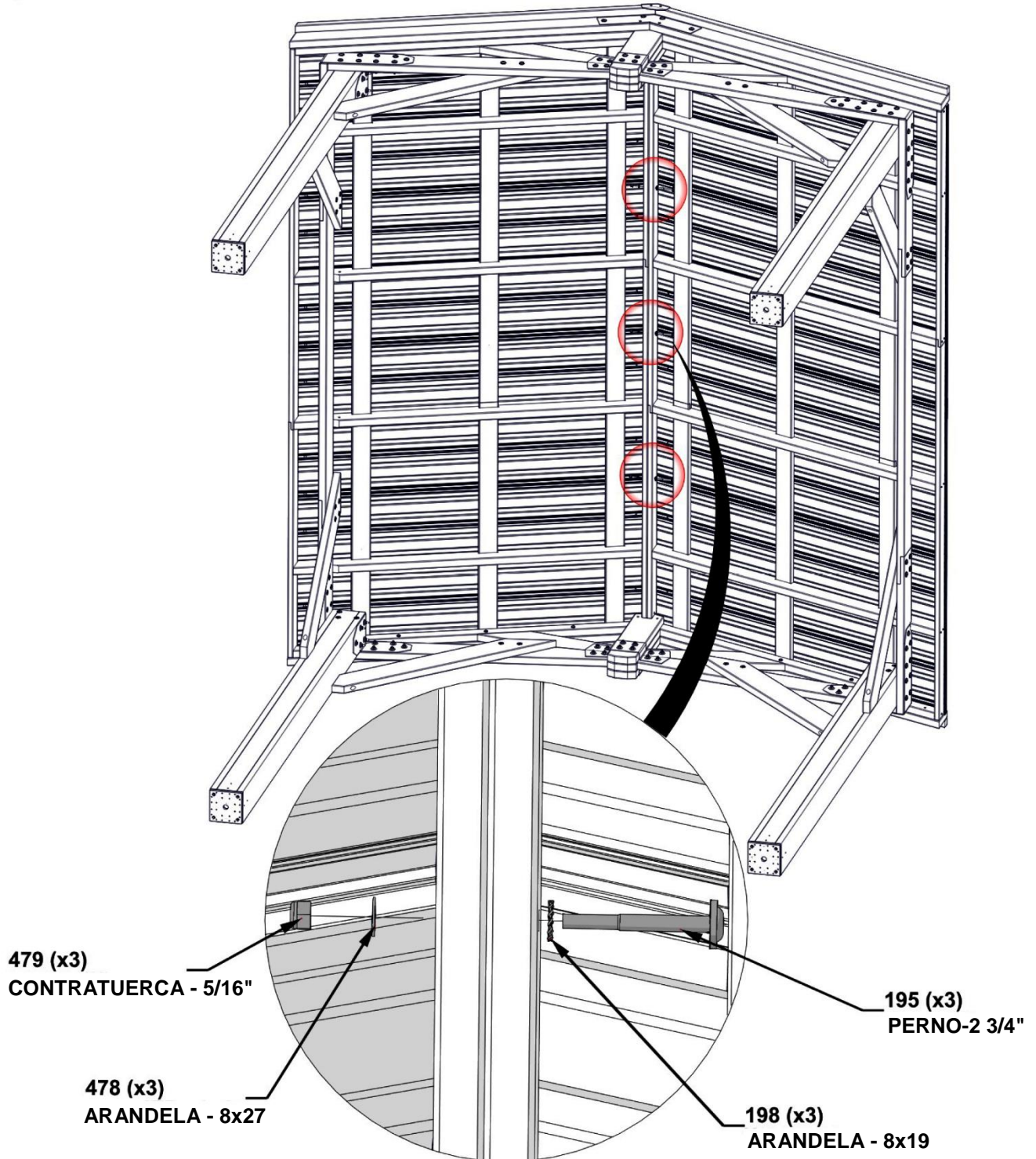

PASO 21 - MONTAJE DEL TECHO

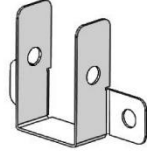

A4M01148
(x2) **SOPORTE DEL**
ARMAZÓN

CANTIDAD	NÚMERO DE PIEZA	DESCRIPCIÓN
4	H100479	CONTRATUERCA 5/16 NG
4	H100478	ARANDELA PLANA 8x27 NG
4	H100354	PERNO BL 5/16x6 1/2 NG

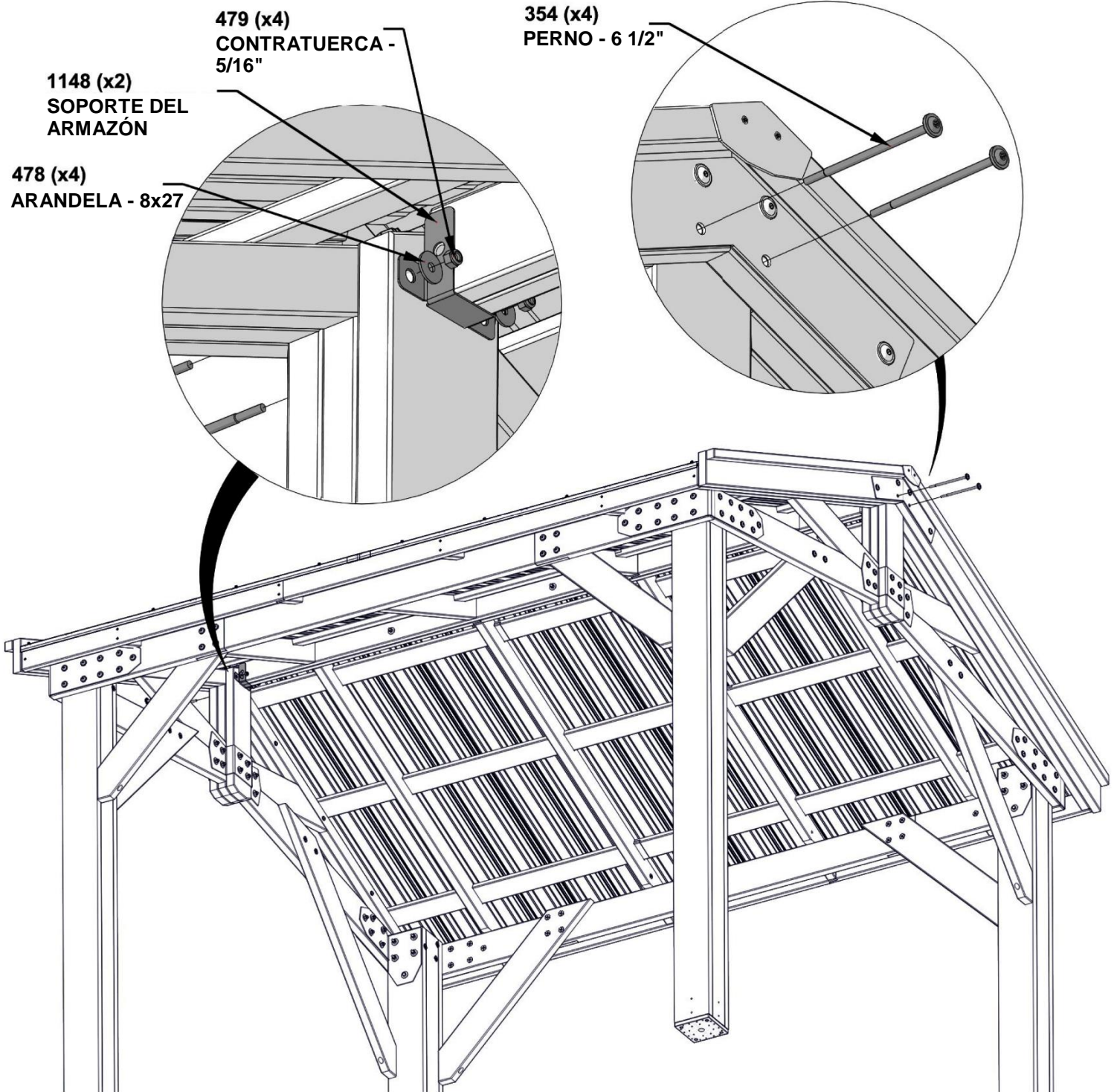

PASO 22 - MONTAJE DEL TECHO

CANTIDAD	NÚMERO DE PIEZA	DESCRIPCIÓN
2	H100479	CONTRATUERCA 5/16 NG
2	H100478	ARANDELA PLANA 8x27 NG
2	H100195	PERNO BL 5/16x2 3/4 NG

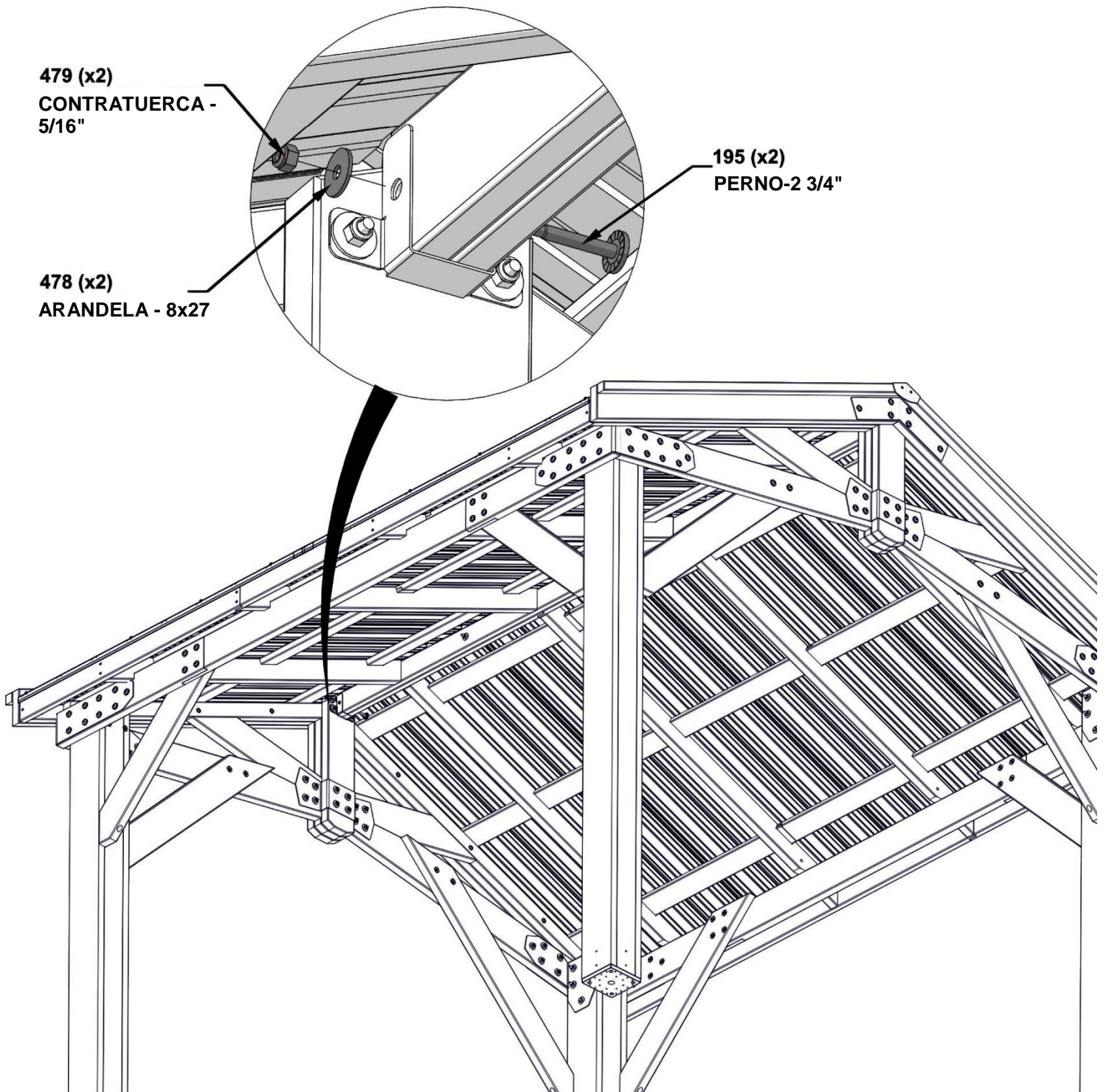

PASO 23 - MONTAJE DEL TECHO

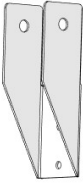

A4M01228 PINZA PARA CABIO
(x4)

QTY	PART NUMBER	DESCRIPTION
4	H100488	PERNO BL 1/4x2 NG
4	H100630	ARANDELA PLANA 8x19 NG
4	H100653	CONTRATUERCA 1/4 NG
8	H100536	TORNILLO PWH 8x1 1/4 NG

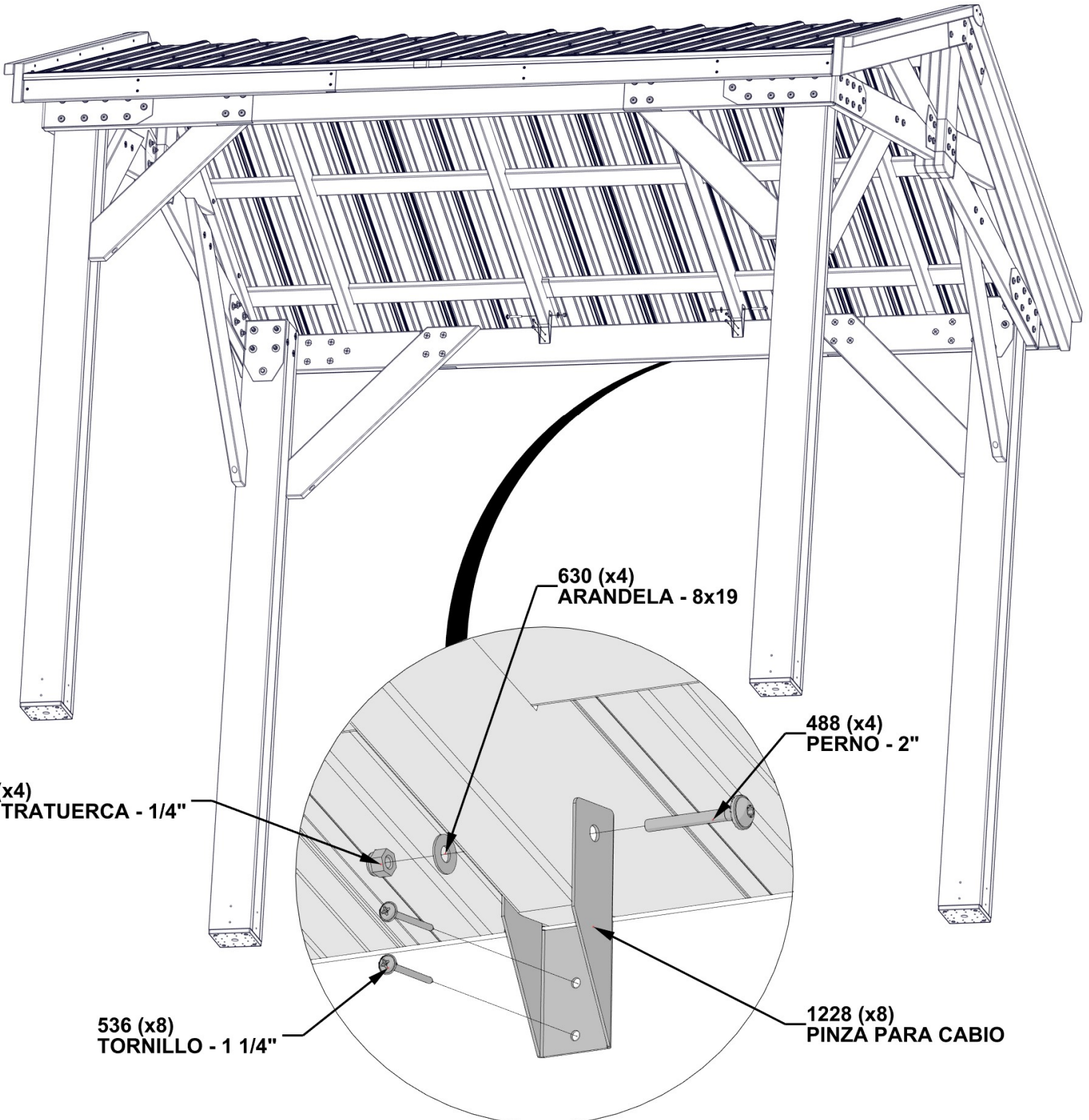

630 (x4)
ARANDELA - 8x19

488 (x4)
PERNO - 2"

653 (x4)
CONTRATUERCA - 1/4"

536 (x8)
TORNILLO - 1 1/4"

1228 (x8)
PINZA PARA CABIO

PASO 24 - MONTAJE DE LA TAPA DE LA CUMBRERA

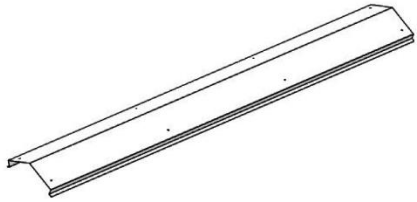

A4M01116 CUMBRERA 29 GA
(x2)

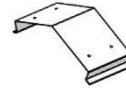

A4M01127 EMPALME DE LA TAPA
DE LA CUMBRERA
(x1)

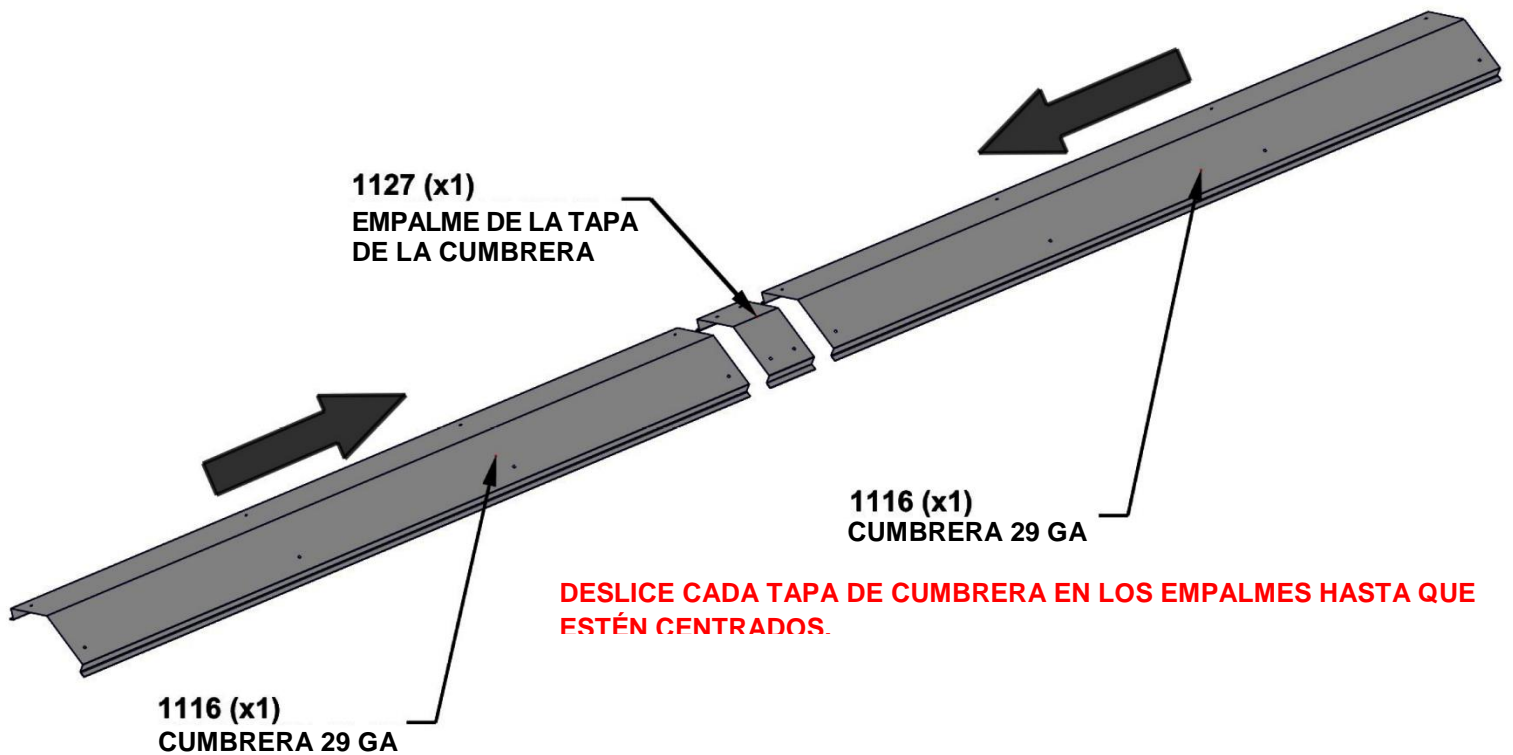

PASO 25 - MONTAJE DE LA TAPA DE LA CUMBRERA



J01 RIGIDIZADOR DE CUMBRERA - W4L17211
(x2) 15/16"x2 3/8"x47 5/8" (24x60x1210)

CANTIDAD	NÚMERO DE PIEZA	DESCRIPCIÓN
16	H100833	TORNILLO PARA MADERA 10-16X3/4"

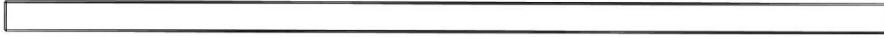
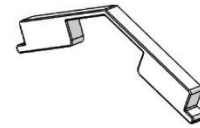

J02 RIGIDIZADOR DE CUMBRERA - W4L17212
(x2) 15/16"x2 3/8"x69 5/16" (24x60x1760)

A6P00398 PROTECTOR DE CUMBRERA
(x2)

REALICE EL MONTAJE ALINEANDO LOS ORIFICIOS EN CADA CUMBRERA CON LOS ORIFICIOS DEL EMPALME DE LA CUMBRERA.

LONGITUD FINAL - 9'-9" [2974 mm]

RETIRE EL ESPACIADOR DEL PROTECTOR DE LA TAPA DE LA CUMBRERA ANTES DE INSTALAR.

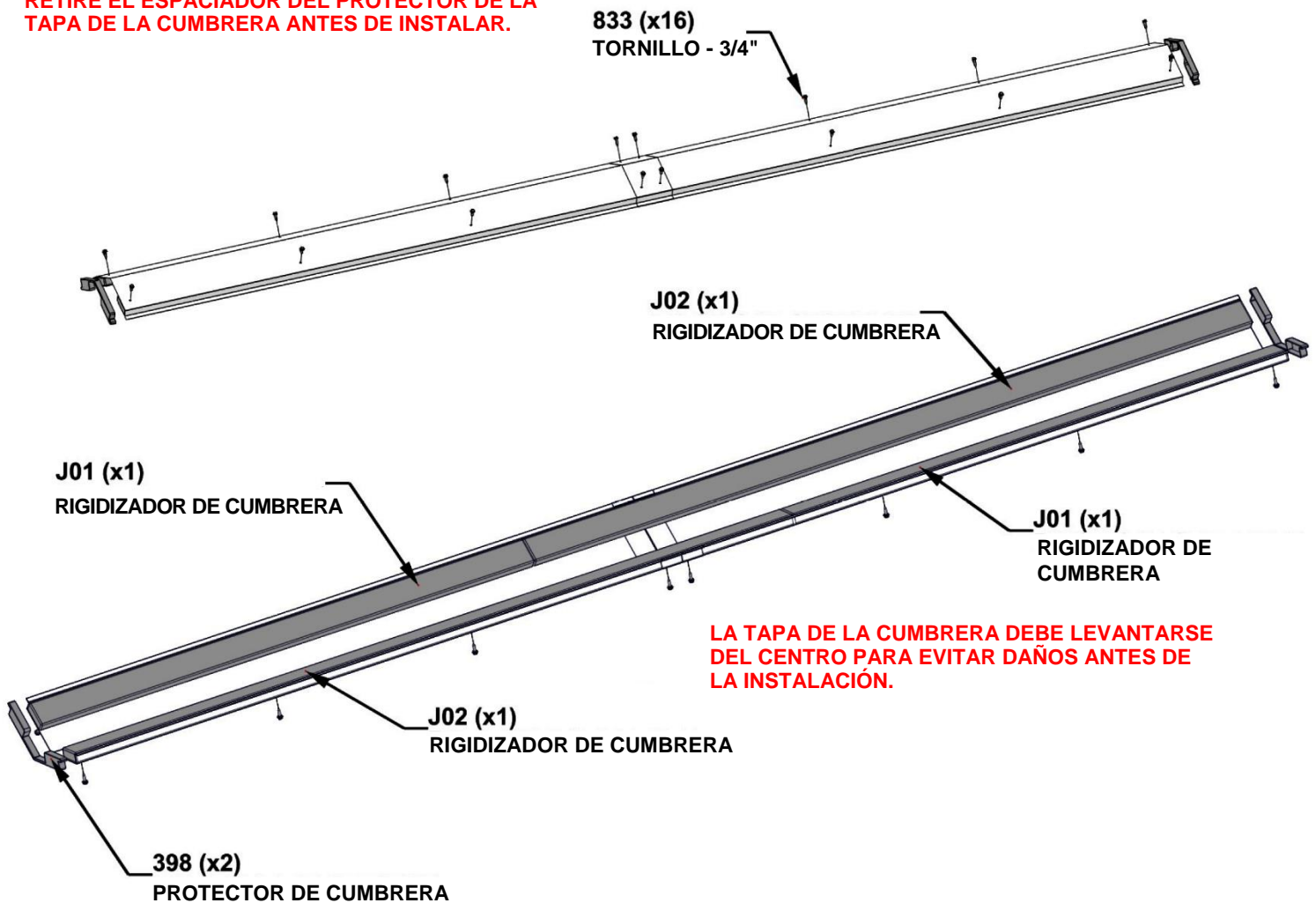

PASO 26 - MONTAJE DEL TECHO

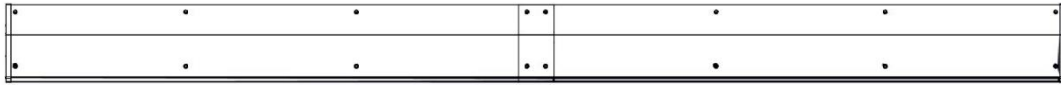

MONTAJE DE LA CUMBRERA DEL PASO ANTERIOR

CANTIDAD	NÚMERO DE PIEZA	DESCRIPCIÓN
16	H100392	TORNILLO PWH 8x3/4 NG

NO SE SUBA AL TECHO PARA INSTALARLA: LA TAPA DE LA CUMBRERA SE HA DISEÑADO PARA INSTALARSE CON EL USO DE UNA ESCALERA.

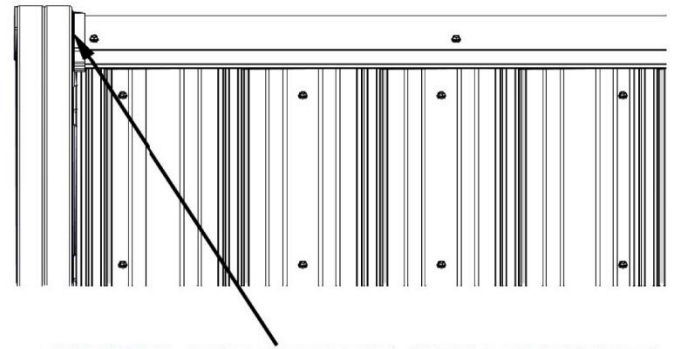
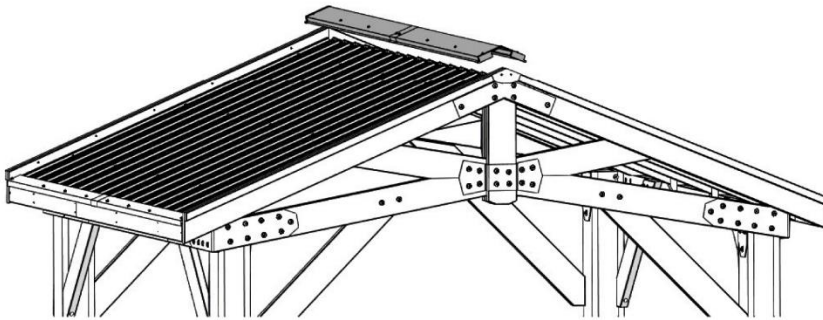

CON LA ASISTENCIA DE UN AYUDANTE ADULTO, DESLICE EL MONTAJE DE LA CUMBRERA A TRAVÉS DEL CABALLETE DEL TECHO HASTA QUE AMBOS EXTREMOS SE ASIENEN EN LOS CABIOS COMO SE MUESTRA.

PARA UNA INSTALACIÓN ADECUADA, PÍDALE A UN AYUDANTE ADULTO QUE APLIQUE PRESIÓN HACIA ABAJO SOBRE LA TAPA DE LA CUMBRERA AL AJUSTAR LOS TORNILLOS.

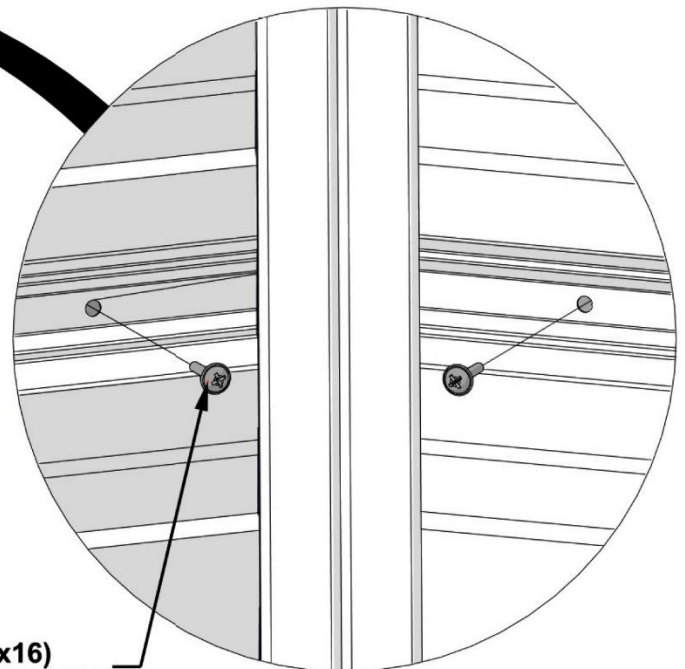
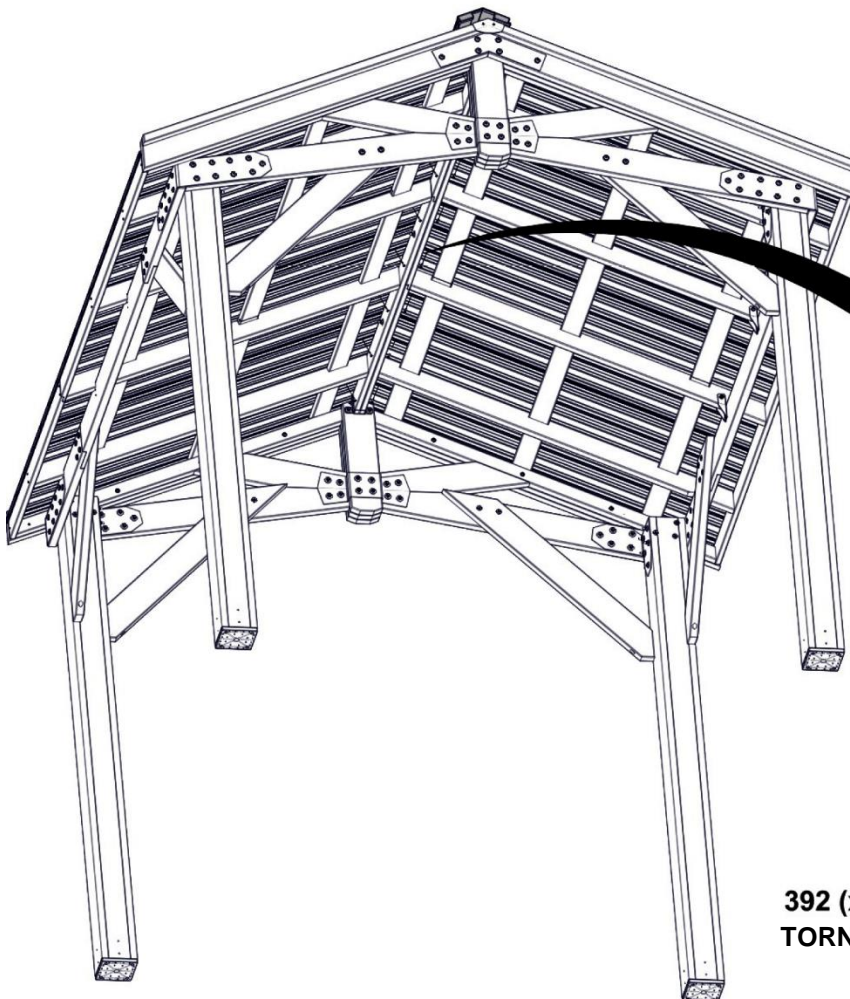

**392 (x16)
TORNILLO - 3/4"**

INSTALE LOS TORNILLOS A TRAVÉS DE LOS ORIFICIOS PILOTO EN LOS PANELES DEL TECHO EN LAS TABLAS DEL RIGIDIZADOR DE CUMBRERA.

PASO 27 - MONTAJE DEL KIOSKO

CANTIDAD	NÚMERO DE PIEZA	DESCRIPCIÓN
32	H100471	TIRAFONDO BL 5/16x1 1/2 NG (1 LUGAR)

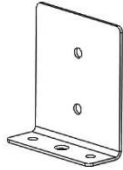

A4M00977 PLACA DE ANCLAJE DE POSTE CON BRIDA
(x8)

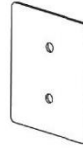

A4M00978 PLACA DE POSTE
(x8)

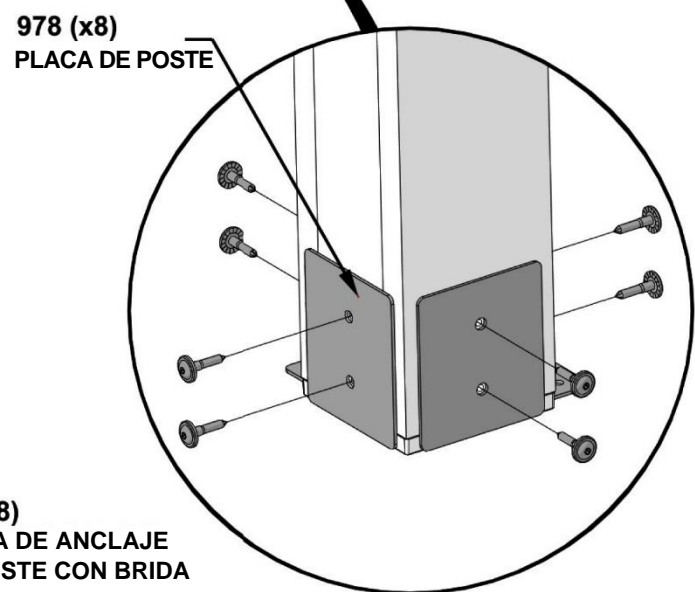
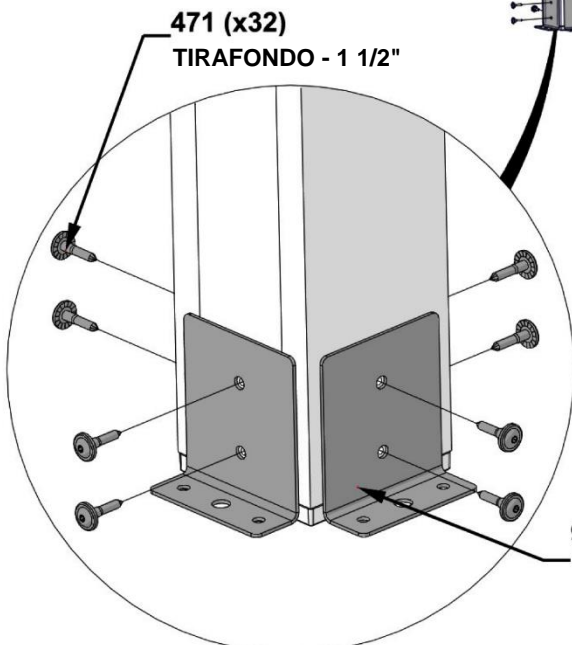
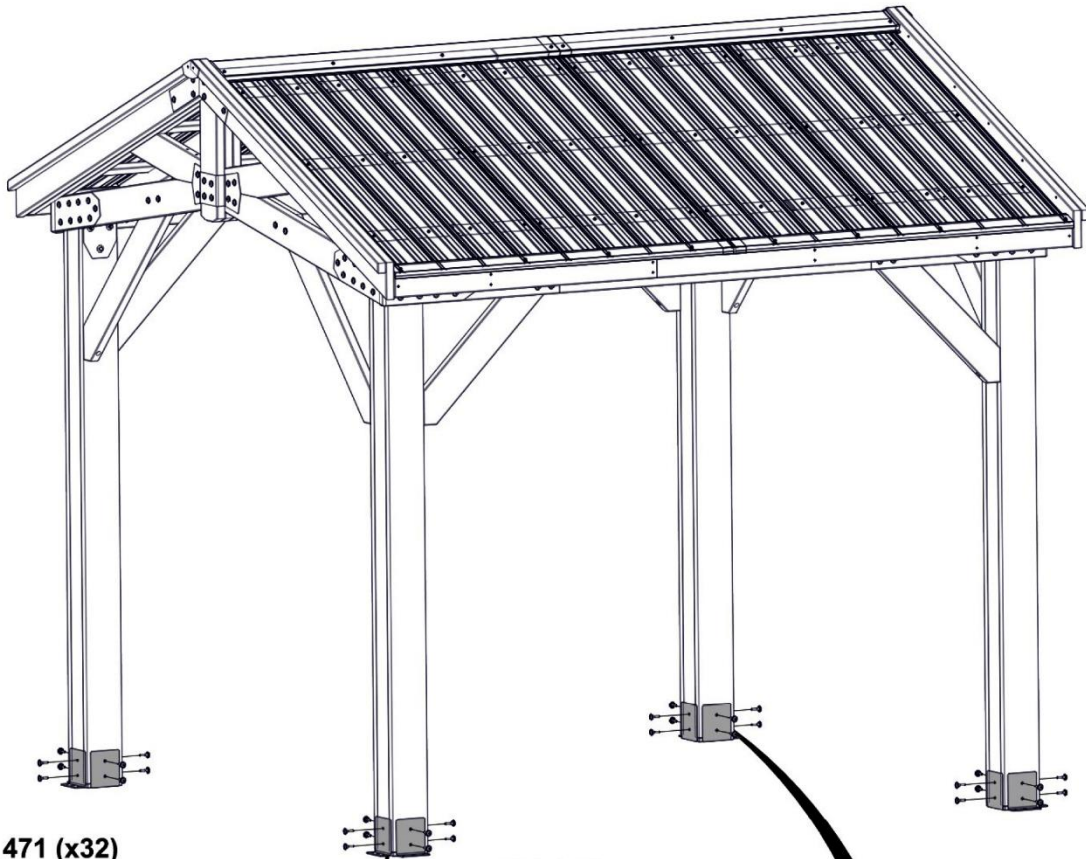

PASO 28 - MONTAJE DEL KIOSKO



CANTIDAD	NÚMERO DE PIEZA	DESCRIPCIÓN
2	H100200	TORNILLO PFH 8x1/1/2 NG

A100241 (x1) ETIQUETA DE IDENTIFICACIÓN DE BACKYARD

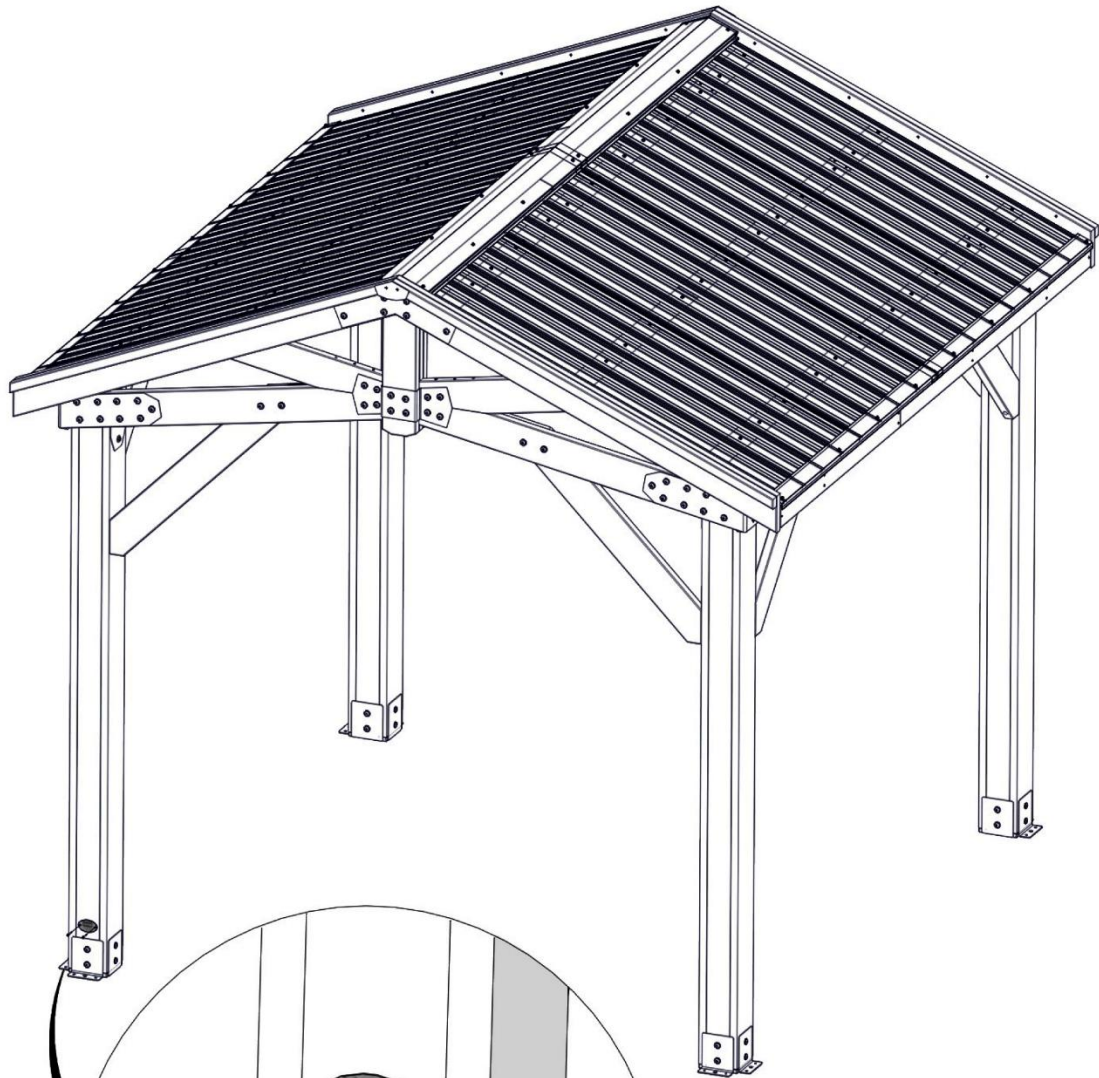

241 (x1)
ETIQUETA DE
IDENTIFICACIÓN
DE BACKYARD

200 (x2)
TORNILLO - 1 1/2"

PASO 29 - MONTAJE DEL KIOSKO

CANTIDAD	NÚMERO DE PIEZA	DESCRIPCIÓN
16	H100630	ARANDELA PLANA 8x19 NG
16	H100120	ANCLAJE DE HORMIGÓN 1/4x2"

EL FABRICANTE RECOMIENDA LA INSTALACIÓN SOBRE UNA SUPERFICIE O UNA LOSA DE HORMIGÓN COMO SE MUESTRA A CONTINUACIÓN.

PARA LA INSTALACIÓN SOBRE UNA PLATAFORMA DE MADERA, DEBE ASEGURARSE DE QUE EXISTA UN SOPORTE ESTRUCTURAL AMPLIO DEBAJO DE LA PLATAFORMA. NO SE INCLUYEN PIEZAS METÁLICAS PARA LA INSTALACIÓN DE LA CUBIERTA.

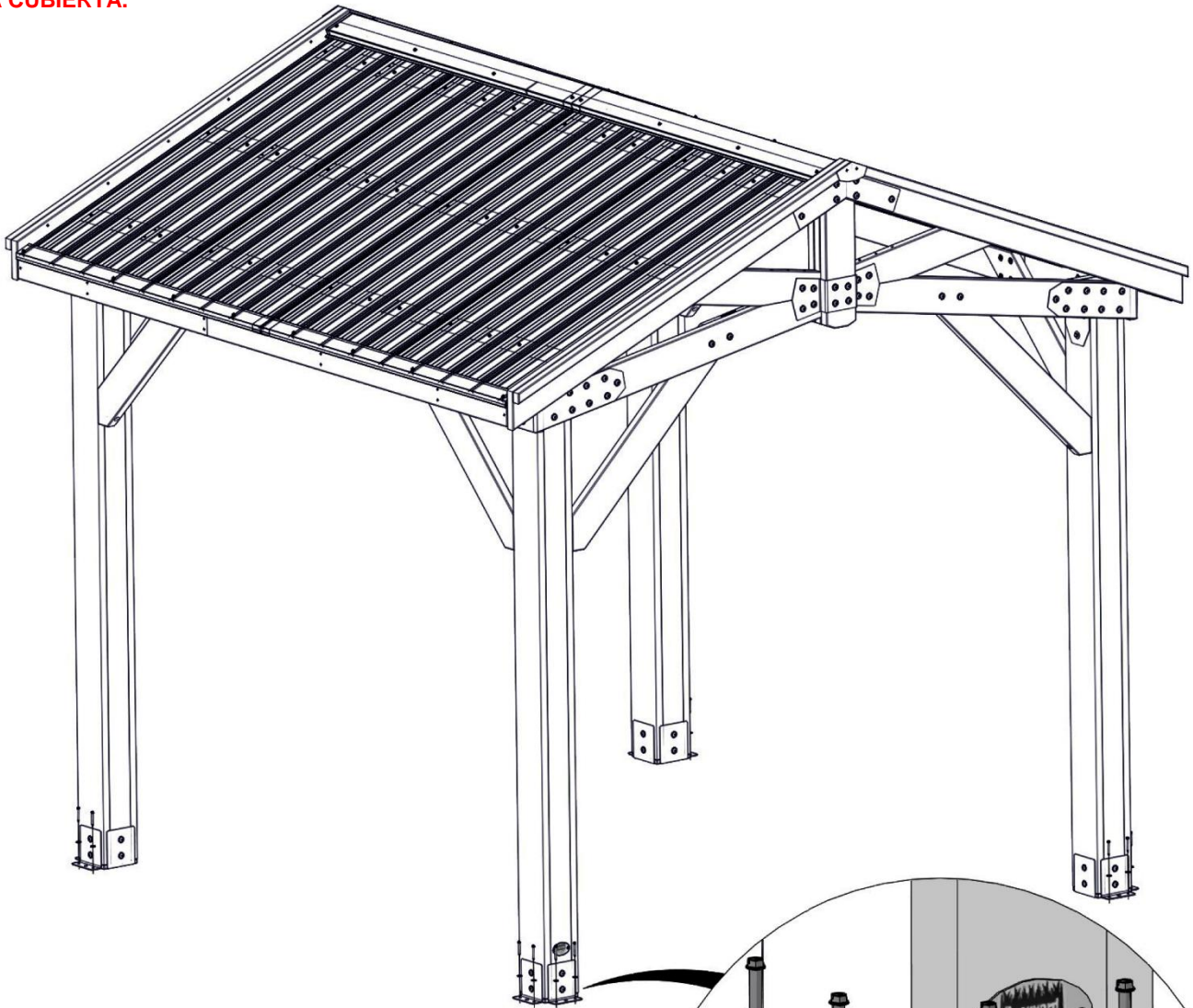

120 (x16)
TORNILLO - 2"

630 (x16)
ARANDELA - 8x19

PERFORE PREVIAMENTE LOS ORIFICIOS PARA LOS TORNILLOS DE ANCLAJE DE HORMIGÓN USANDO UNA BROCA PARA HORMIGÓN DE 3/16".

GABINETE ELÉCTRICO

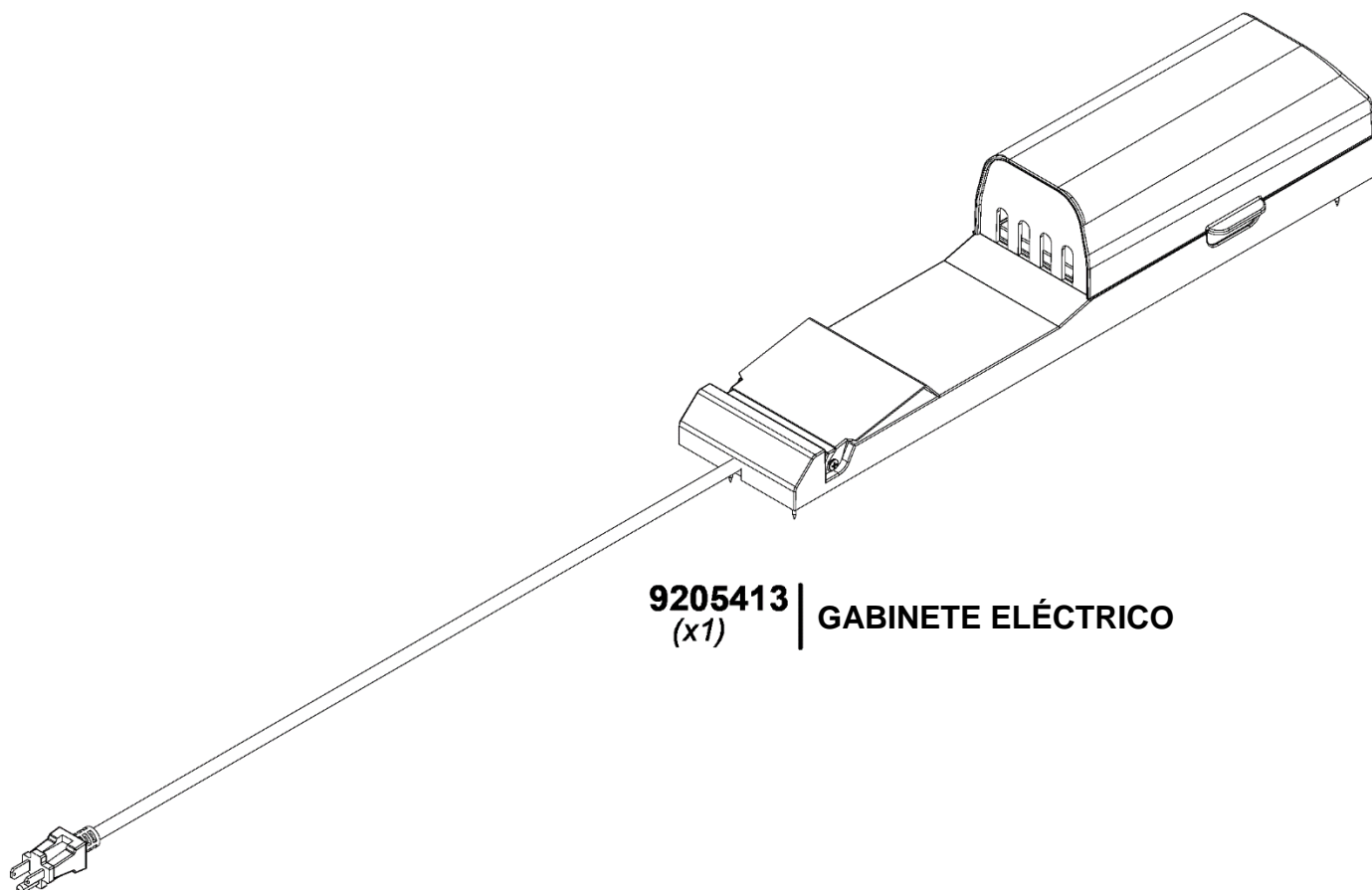

9205413 | GABINETE ELÉCTRICO
(x1)

PARA LA INSTALACIÓN DEL GABINETE ELÉCTRICO, CONSULTE LAS INSTRUCCIONES DE MONTAJE QUE VIENEN EN EL EMBALAJE CON EL KIT DEL GABINETE ELÉCTRICO. INSTALE EN CUALQUIER POSTE QUE SE DESEE. SIGA LAS INSTRUCCIONES PARA UNA INSTALACIÓN CORRECTA.